

## BIMETALOVÉ TEPLOMĚRY V CHEMICKÉM PROVEDENÍ

dle DIN 16 203 a 16 204  
JMENOVITÝ PRŮMĚR: 63, 100 a 160 mm  
TŘÍDA PŘESNOSTI: 1,0



### Zvláštnosti:

- kvalitní provedení
- rychle reagující bimetalová pružina
- krátká odezva

### Použití:

- pro měření teplot v potrubí a nádržích

### Oblast použití:

- chemický a petrochemický průmysl
- farmaceutický průmysl
- potravinářství

### TECHNICKÉ ÚDAJE

Typ a velikost	TB-34 63	TB-34 100	TB-34 160
Připojení	zadní, centrické		
Rozsah indikace*	-30 – 50 °C, -20 – 60 °C, -10 – 50 °C 0 – 60 °C až 0 – 500 °C		
Rozsah použití	koncová hodnota stupnice		
Pouzdro	nerez		
Bajonetový kroužek	nerez		
Průhledové sklo	přístrojové ploché sklo		
Ciferník	bílý hliník s černou stupnicí		
Ručičkové ústrojí	černý hliník		
Měřicí člen	bimetalová pružina		
Ponorný stonek	nerez, průměr 8 mm		
Připojení	jiný typ čidla, viz. přehledová tabulka na str. 1.4.1.15		
Připojovací rozměry	45, 63, 100, 150, 200, 250 mm, jiné délky na poptávku		
Krytí	IP 65 dle EN 60529		
Hmotnost	0,2 kg	0,4 kg	0,8 kg

\* rozsahy pro jednotlivé typy viz. typové označení str. 1.4.1.14 nebo jiné na poptávku

**číslo 1.4.1.13**

### ROZMĚROVÉ VÝKRESY

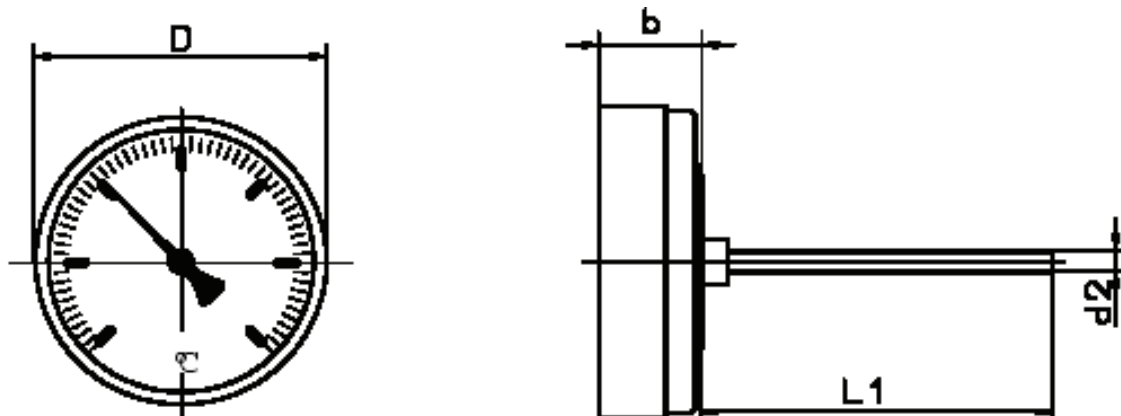

### ROZMĚRY [mm]

Typ	NG	D	b	d2	sw	G
TB-34	63	63	20	8	21	G 1/2"
TB-34	80	80	24	8	21	G 1/2"
TB-34	100	100	28	8	21	G 1/2"
TB-34	160	160	28	8	21	G 1/2"

## Typové označení

Příklad: TB-34 100 080 100

Teploměr v chemickém provedení, se zadním, centrickým připojením, s průměrem pouzdra 100 mm, s měřicím rozsahem 0 až 80 °C a délkou stonku 100 mm.

TB-34	...	...	...
			délka stonku v mm
			měřicí rozsah:
		002	= -30 – 50 °C
		005	= -20 – 60 °C
		007	= -10 – 50 °C
		060	= 0 – 60 °C
		080	= 0 – 80 °C
		100	= 0 – 100 °C
		120	= 0 – 120 °C
		160	= 0 – 160 °C
		200	= 0 – 200 °C
		250	= 0 – 250 °C
		300	= 0 – 300 °C
		400	= 0 – 400 °C
		500	= 0 – 500 °C
			průměr pouzdra:
		063	= 63 mm
		100	= 100 mm
		160	= 160 mm
			připojení:
		4	= zadní, centrické
			chemické provedení