



BIMETALOVÉ TEPLoměRY V CHEMICKÉM PROVEDENÍ, OTOČNÉ

dle DIN 16 204

JMENOvitý PRŮMĚR: 80, 100 a 160 mm

TŘÍDA PŘESNOSTI: 1,0

Zvláštnosti:

- kvalitní provedení
- rychle reagující bimetalová pružina
- krátká odezva
- otočné a sklopné pouzdro

Použití:

- pro měření teplot v potrubí a nádržích

Oblast použití:

- chemický a petrochemický průmysl
- farmaceutický průmysl
- potravinářství

TECHNICKÉ ÚDAJE			
Typ a velikost	TB-33 80	TB-33 100	TB-33 160
Připojení	spodní		
Rozsah indikace*	-30 – 50 °C, -20 – 60 °C, -10 – 50 °C 0 – 60 °C až 0 – 500 °C		
Rozsah použití	koncová hodnota stupnice		
Pouzdro	nerez		
Kroužek	bajonetový nebo natlačený kroužek, nerez		
Průhledové sklo	přístrojové ploché sklo		
Ciferník	bílý hliník s černou stupnicí		
Ručičkové ústrojí	černý hliník		
Měřicí člen	bimetalová pružina		
Ponorný stonek	nerez, průměr 8 mm		
Připojení	jiný typ čidla, viz. přehledová tabulka na str. 1.4.1.15		
Připojovací rozměry	45, 63, 100, 150, 200, 250 mm, jiné délky na poptávku		
Krytí	IP 65 dle EN 60529		
Hmotnost	0,6 kg	0,8 kg	1,2 kg

* rozsahy pro jednotlivé typy viz. typové označení str. 1.4.1.12 nebo jiné na poptávku

číslo 1.4.1.11

ROZMĚROVÉ VÝKRESY

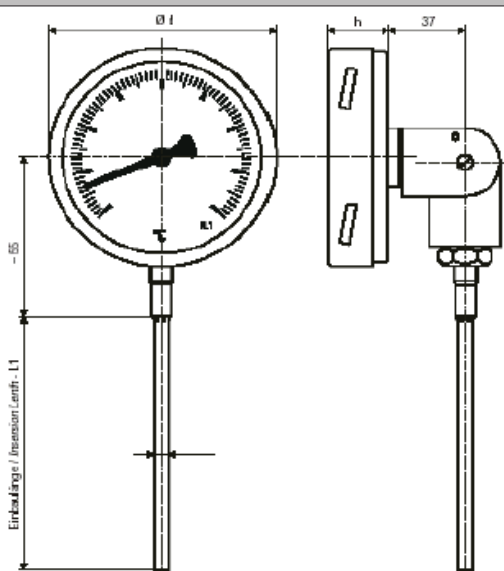

ROZMĚRY [mm]

Typ	NG	d		h		d2			
TB-33	80	80		24		8			
TB-33	100	100		28		8			
TB-33	160	160		28		8			

Typové označení

Příklad: TB-33 100 040 100

Teploměr v chemickém provedení, se spodním, otočným připojením, s průměrem pouzdra 100 mm, s měřicím rozsahem 0 až 40 °C a délkou stonku 100 mm.

