

Kloubové hlavy 2. generace, vnější závit: KARM CL

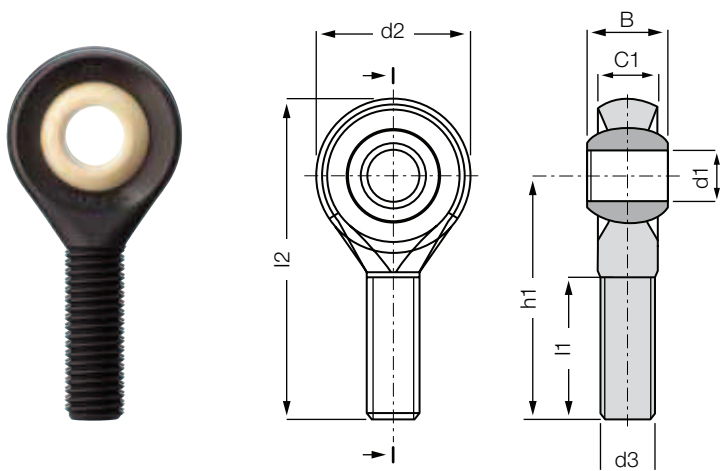

Objednací klíč

KARM-06 CL



- Hladký design bez prostorů pro zachycení nečistot
- Kompenzace úhlových chyb
- Nízká hmotnost
- Výborná korozní odolnost
- Dostupné též v provedení s kovovou vložkou
- Verze s levým závitem se připravuje
- Rozměry řady K dle DIN ISO 12240



Materiál:

Tělo: **igumid G** ► **strana 1267**
 Kalota: **iglidur® W300** ► **strana 819**
 Více materiálů kalot (na vyžádání)
 ► **strana 815**

Technická data

Číslo dílu	Max. statická tahová síla		Max. statická radiální síla		Min. hloubka závitu	Max. utahovací síla	Max. utahovací moment na kalotě		Hmotnost
	Krátkodobě [N]	Dlouhodobě [N]	Krátkodobě [N]	Dlouhodobě [N]			Závit [mm]	Vnější závit [Nm]	
KARM-06 CL	1.000	500	100	50	15	0,5	10	15	3,5
KARM-08 CL	1.700	850	200	100	18	2,0	12	40	6,2
KARM-10 CL	2.500	1.250	300	150	20	5,0	20	50	11,2
KARM-12 CL	2.700	1.350	400	200	22	6,0	30	70	15,6

Rozměry [mm]

Číslo dílu	d1 E10	d2	d3	C1	B		h1	l1	l2	Max. úhel výkyvu
					bez MH	s MH ± 0,2				
KARM-06 CL	06	20	M06	7,0	9,0	9,2	36	21	46	40°
KARM-08 CL	08	24	M08	9,0	12,0	12,2	42	25	55	35°
KARM-10 CL	10	30	M10	10,5	14,0	14,2	48	28	63	35°
KARM-12 CL	12	34	M12	12,0	16,0	16,2	54	32	71	35°

Pro objednání kloubových hlav **s kovovou vložkou**, přidejte na konec objednacího čísla **MH**. Např.: KARM-10 CL **MH**.
 Pro jiný materiál kaloty než je iglidur® W300, prosím, přidejte **J** nebo **R** na konec objednacího čísla. Např.: KARM-10 CL **J**.



Dodací termín na vyžádání