



organi di presa - grippers - greifer - organes de préhension

**engineering manual  
& design guide**



- **ORGANI DI PRESA A CORSA PARALLELA A DUE GRIFFE.**
- **Two jaw parallel stroke grippers**
- **Zwei-finger Parallelgreifer**
- **Organes de préhension à course parallèle à deux griffes.**



**LGE >>**



- **ORGANI DI PRESA A CORSA PARALLELA A DUE GRIFFE.**
- **Two jaw parallel stroke grippers**
- **Zwei-finger- Parallelgreifer**
- **Organes de préhension à course parallèle à deux griffes.**

**I** Le pinze parallele LGE costituiscono la soluzione più innovativa nel settore delle pinze di piccole dimensioni. Per le loro caratteristiche di progetto si pongono, nel confronto con la attuale offerta di mercato, ai vertici della gamma per :

- forza di chiusura
- lunghezza di guida delle griffe
- capacità di resistenza ai momenti
- caratteristiche dei materiali impiegati per la costruzione

Le pinze LGE sono idonee al bloccaggio in chiusura od in apertura. Hanno guide prismatiche portanti in acciaio trattato di elevata lunghezza per la massima rigidità. Il pistone di azionamento a doppio effetto è a sezione ovale per esprimere elevate forze di chiusura con ridotto spessore della pinza. La struttura è molto rigida e compatta. Il meccanismo di azionamento è realizzato secondo il principio del piano inclinato per assicurare affidabilità e robustezza alle parti sollecitate, con lunga durata. I meccanismi interni della pinza sono preservati dal contatto con l'esterno. Sul corpo della pinza sono presenti schemi di foratura e spine di riferimento che determinano precisione e ripetibilità nel fissaggio. Alimentazioni sia sul fianco che sul fondo del corpo pinza.

Le opzioni delle pinza LGE sono :

- Kit molla di sicurezza in chiusura e apertura.
- Kit di controllo con sensori di prossimità da applicare sul corpo pinza, di dimensioni estremamente compatte.

**GB** The LGE parallel grippers are the solution in the sector of small dimensions grippers. Thanks to their project characteristics they are, in comparison with the present offer on the market, on the top of the range for:

- clamping force
- length of the slide's jaws
- torque resistance
- material's characteristics used in the construction.

LGE grippers are suitable in an internal and external clamping. Load-bearing prismatic guides in treated steel with high length for a maximum of rigidity. Double effect operated piston is an oval cross section to permit high clamping force with reduced gripper thickness. Extremely compact and stiff structure. Inclined plane drive mechanism making the parts under stress reliable and resistant with long duration. Control mechanisms are protected from external contacts. Drilling marks and pins on the gripper body permit precision and repeatability in the fixing. Feeding on the side and on the bottom of the gripper body.

Optional:

- Safety device with spring (open or close)
- Open-close position control by micro switches of extremely small dimensions.

**D** Die LGE – Parallelgreifer sind die Lösung für den Bereich - kleine Greifer - Dank ihrer Konstruktions-Eigenschaften sind sie, im Vergleich zum gegenwärtigen Marktangebot, führend auf den Gebieten

- Greifkraft
- Führungslänge der Backen
- hohes Drehmoment
- Eigenschaften der eingesetzten Materialien

LGE Greifer können für das Spannen der Werkstücke von außen und innen verwendet werden

Lange tragende Prismenführungen aus gehärtetem Stahl für ein Maximum an Steifigkeit Doppelt wirkend arbeitender Kolben mit ovalem Querschnitt, welcher eine hohe Greifkraft bei geringer Greiferdicke erlaubt. Extrem kompakte und steife Bauform

Der Antriebsmechanismus nach dem Prinzip der schiefen Ebene macht die Greifer zuverlässig und widerstandsfähig bei langer Lebensdauer.

Die Endlagenabfragen sind gegen äußere Einwirkungen geschützt. Befestigungsgewinde und Paßstiftlöcher im Greifergehäuse ermöglichen Präzision und Wiederholgenauigkeit bei der Montage. Die Druckluftanschlüsse sind an der Seite und am Boden der Greifer Optionen:

- Greifkraftherhaltung mittels Feder (beim Öffnen oder Schließen)
- „geöffnet“ – „geschlossen“ – Abfrage durch Mikroschalter extrem kleiner Bauform

**F** Les pinces parallèles LGE sont innovatrices dans le domaine des pinces des petite dimensions. Avec ses performances elles deviennent la référence de ce qui se fait de mieux sur le marché en terme de:

- force de serrage
- longueur du guidage des mors
- faible coefficient de frottement
- performance des matériaux utilisés.

Les pinces LGE peuvent présenter une sécurité à l'ouverture et à la fermeture. Elles ont des glissières prismatiques portantes en acier traité avec une longueur offrant une grande rigidité. Le piston à double effet est à section ovale entraînant des forces de serrage élevées et une réduction de l'épaisseur de la pince. Structure très rigide et compacte. Mécanisme de fonctionnement selon le principe du plan incliné garantissant fiabilité et résistance aux parties sollicitées ainsi que longue durée de vie. Mécanismes de fonctionnement isolé de l'extérieur. Il existe sur le corp de la pince se trouvent des séries de trous et des orifices de fixation et des goupilles de centrage permettant précision et répétabilité dans la fixation.

Alimentation possible sur le côté soit sur le fond du corps de la pince.

Options:

- Dispositif de sécurité avec ressort en ouverture et fermeture.
- Contrôle de position de dimension réduite à mettre sur le corps de la pince.

**Schema di montaggio • Mounting • Montageschema • Schéma de montage**

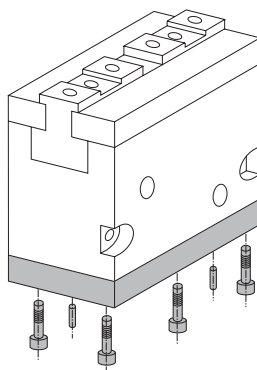

**Montaggio assiale - Fissaggio da sotto**  
 • Axial mounting - Bottom fixing  
 • Montage axiale - Fixation inférieure  
 • Achsenrechte Montage - Befestigung von unten

**Applicazione dita di presa • Finger application**  
 • Anbringung der Greiffinger • Application des doigts de préhension

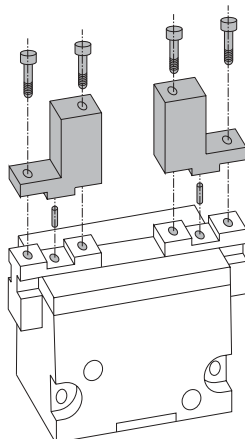

**Schema costruttivo • Construction diagram**  
 • Konstruktionsschema • Schéma de construction

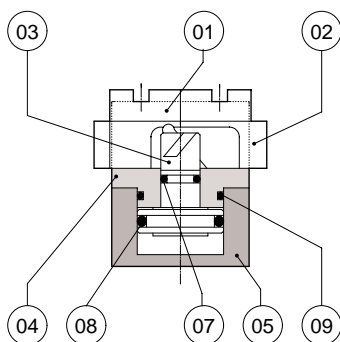

No. Description	Material	Note
01 Gib	Chrome molybdenum steel	Heat treatment
02 Jaw (finger)	Chrome molybdenum steel	Nitriding
03 Drive hub	Chrome molybdenum steel	Nitriding
04 Body	Aluminium alloy	Hard alumite treatment
05 Cylinder	Aluminium alloy	Hard alumite treatment
06 -	-	-
07 Shaft packing	NBR	LGE code for replacement
08 Piston packing	NBR	LGE code for replacement
09 Body gasket	NBR	LGE code for replacement

No. Beschreibung	Material	Anmerkungen
01 Führungsleisten	Stahl Chrom Molybdän	Gehärtet
02 Spannbacken	Stahl Chrom Molybdän	Nitriert
03 Nabe	Stahl Chrom Molybdän	Nitriert
04 Körper	Aluminiumlegierung	Härteoxydation
05 Zylinder	Aluminiumlegierung	Härteoxydation
06 -	-	-
07 Dichtung Schaft	Acrylnitril-Kautschuk	Code LGE für Ersatzteil
08 Dichtung Kolben	Acrylnitril-Kautschuk	Code LGE für Ersatzteil
09 Dichtung Körper	Acrylnitril-Kautschuk	Code LGE für Ersatzteil

Nr. Descrizione	Materiale	Note
01 Lardoni	Acciaio Cromo Molibdeno	Cementato e temprato
02 Griffe	Acciaio Cromo Molibdeno	Nitruato
03 Mozzo	Acciaio Cromo Molibdeno	Nitruato
04 Corpo	Lega di alluminio	Ossidazione a durezza
05 Cilindro	Lega di alluminio	Ossidazione a durezza
06 -	-	-
07 Guarnizione stelo	NBR	cod. LGE per ricambio
08 Guarnizione pistone	NBR	cod. LGE per ricambio
09 Guarnizione corpo	NBR	cod. LGE per ricambio

**Alimentazione pneumatica**  
 • Pneumatic feed  
 • Pneumatische Zuführung  
 • Alimentation pneumatique

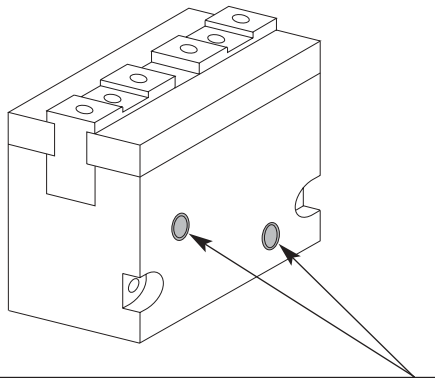

Connessioni pneumatiche filettate standard • Standard threaded pneumatic connections • Standard gewindegeschnittene pneumatische Anschlüsse • Connexions pneumatiques filetéés standard

**Optional • Optional • Option • Facultatif**

**Molla in bloccaggio • Blocking spring**  
 • Spannfeder • Ressort en blocage

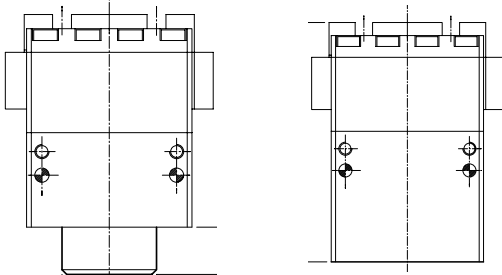

Vedere pag. A.36-A.37 • See page A.36-A.37  
 • Sehen seite A.36-A.37 • Voir page A.36-A.37

**Schema di controllo • Control diagram**  
 • Kontrollschema • Schéma de contrôle

Controllo posizione aperto/chiuso con interruttori di prossimità • Open/closed control position with proximity switches • Positionskontrolle "geöffnet"- "geschlossen" mit Sensoren • Contrôle de la position ouvert-fermé avec détecteurs (de proximité)

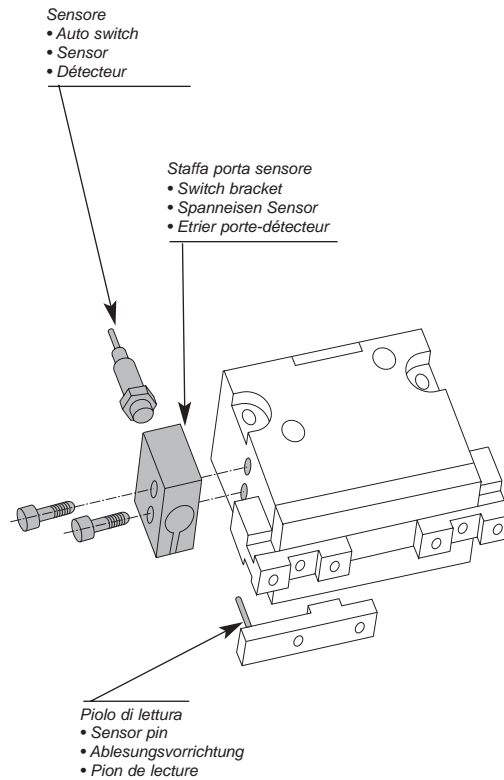

Vedere pag. A.38 • See page A.38  
 • Sehen seite A.38 • Voir page A.38

**Schema di presa • Gripping**  
 • Greifschema • Schéma de préhension

**Esempi di serraggio • Clamping examples**  
 • Aufspannbeispiele • Exemples de serrage

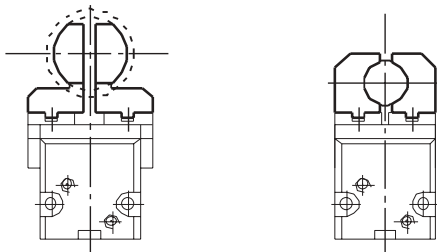

Serraggio interno.  
 • Internal clamping.  
 • Innenaufspannen.  
 • Serrage interne.

Serraggio esterno.  
 • External clamping.  
 • Außenaufspannen.  
 • Serrage externe.

**Norme per la scelta del modello di organo di presa rispetto al componente da serrare.**

La scelta del modello corretto dipende dal peso del componente, dal coefficiente di attrito fra le dita di presa ed il pezzo e dalla rispettiva conformazione.

L'organo di presa idoneo deve avere una forza di serraggio compresa fra 10 e 20 volte il peso del pezzo.

In caso di elevata accelerazione o decelerazione oppure si verifichi un impatto durante il trasporto del componente è opportuno considerare un adeguato margine di sicurezza.

**Guidelines for the selection of air chuck model with respect to the component weight.**

Selection of the correct model depends upon the component weight, the coefficient of friction between the chuck attachment and the component, and their respective configurations.

A model should be selected with a holding force of 10 to 20 times that of the component weight.

If high acceleration, high deceleration or impact are encountered during component transportation then a further margin of safety should be considered.

**Normen zur Wahl des Greifermodells je nach aufzuspannendem Werkstück.**

Die richtige Wahl hängt vom Gewicht der Komponente, vom Reibwert zwischen den Greiffingern und dem Werkstück und von der entsprechenden Form ab.

Der geeignete Greifer muß eine Spannkraft besitzen, die 10 bis 20 mal das Gewicht des Werkstückes beträgt.

Im Falle einer hohen Beschleunigung oder einer starken Verlangsamung, oder sollte es während der Beförderung des Werkstückes zu einem Aufprall kommen, sollte man eine Sicherheitsgrenze in Betracht ziehen.

**Normes pour le choix du modèle d'organe de préhension selon la pièce à serrer.**

Le choix du bon modèle dépend du poids de la pièce, du coefficient de frottement entre les doigts de préhension et la pièce et des formes respectives.

L'organe de préhension correct doit avoir une force de serrage comprise entre 10 et 20 fois le poids de la pièce.

En cas de grande accélération ou décélération, ou en cas de choc pendant le transport de la pièce, prévoir une marge de sécurité plus grande.



- **ORGANO DI PRESA A CORSA PARALLELA A DUE GRIFFE**
- **Two-jaw parallel gripper**
- **Zwei-Finger Parallelgreifer**
- **Pince de préhension à course parallèle, à deux griffes**

LGE 45

LGE 35

LGE 30

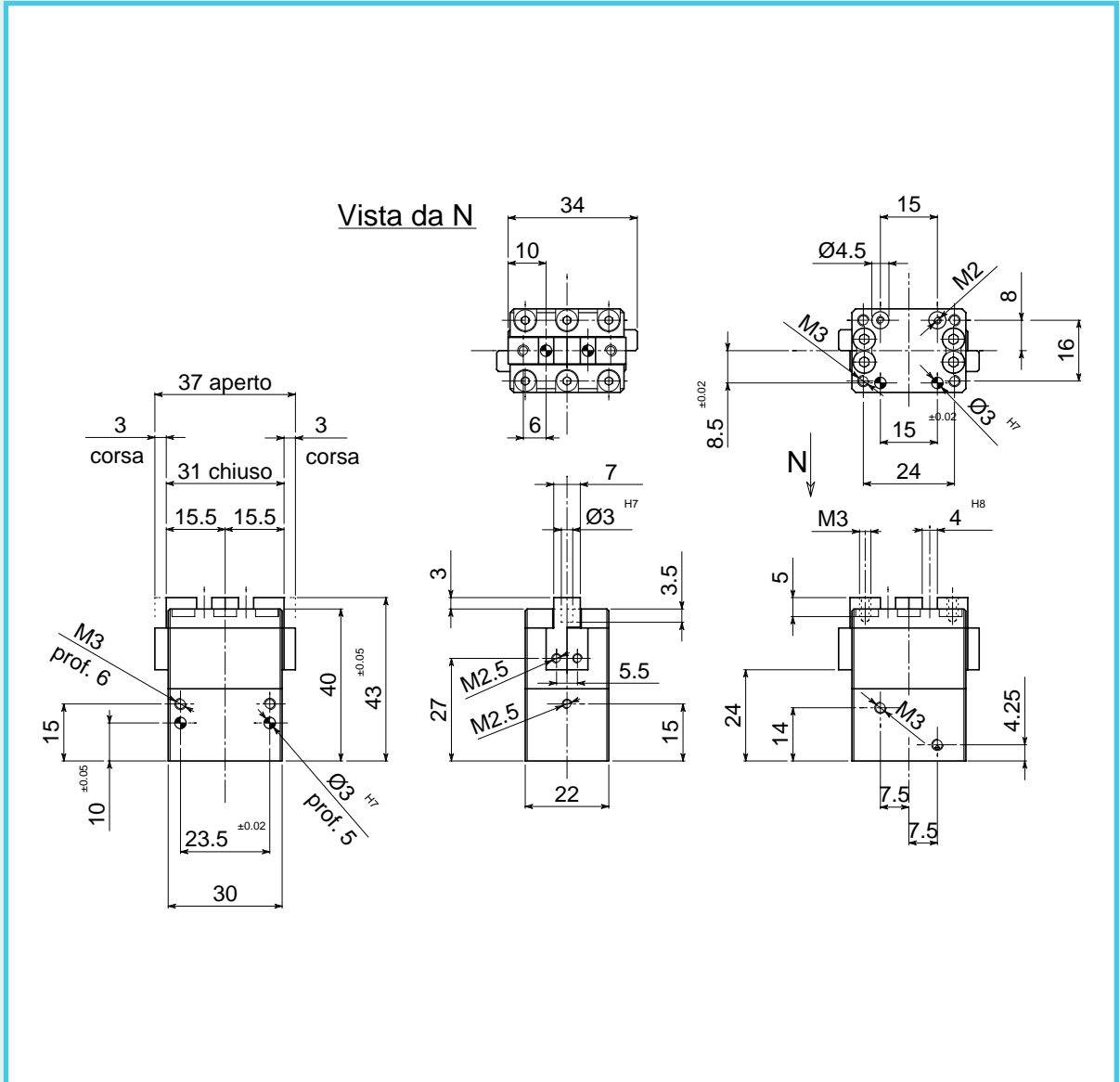

• Le dimensioni sono indicative e suscettibili di variazioni per migliorie tecniche. Ci riserviamo di apportare modifiche senza preavviso • All dimensions are indicative and subject to variation for technical upgrading. We reserve the right to make alterations without prior notification • Die Maßangaben sind indikativ und können sich bei technischen Verbesserung ändern. Wir behalten uns vor, ohne vorherige Benachrichtigung Änderungen vorzunehmen • Les dimensions sont fournies à titre indicatif, elles peuvent subir des variations pour cause d'améliorations techniques. Nous nous réservons le droit d'apporter des modifications sans préavis.

- **SCHEMA DI FUNZIONAMENTO • OPERATIONAL DIAGRAM**
- **BETRIEBSSCHEMA • SCHÉMA DE FONCTIONNEMENT**

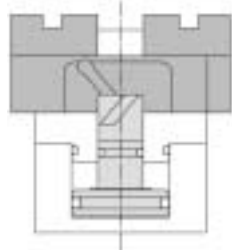

Aperto  
Open  
Geöffnet  
Ouvert

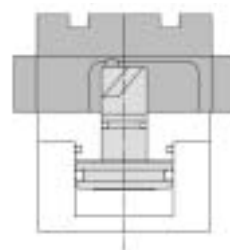

Chiuso  
Closed  
Geschlossen  
Fermé



- **ORGANO DI PRESA A CORSA PARALLELA A DUE GRIFFE**
- **Two-jaw parallel gripper**
- **Zwei-Finger Parallelgreifer**
- **Pince de préhension à course parallèle, à deux griffes**

**DIAGRAMMA FORZA DI CHIUSURA**  
**CLAMPING FORCE DIAGRAM • DIAGRAM SCHLIEßKRAFT**  
**DIAGRAMME DE LA FORCE DE FERMETURE**

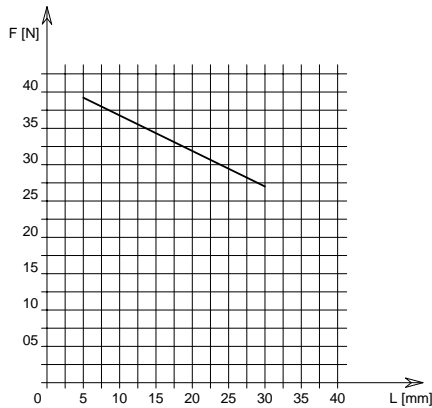

F = Forza di chiusura reale per griffa  
 L = Distanza di rilevamento

F = True clamping force per jaw  
 L = Reading distance

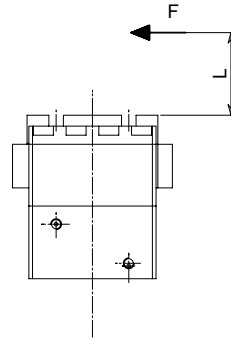

**P = 6 bar**

F = Reelle Schließkraft pro Greiffinger  
 L = Messungsabstand

F = Force de fermeture réelle par griffe  
 L = Distance de lecture

Valori nei dati tecnici rilevati alla distanza L = 5 mm • Technical specification values read at a distance L = 5 mm

• Werte der technischen Daten auf Distanz aufgenommen L = 5 mm • Valeurs des données techniques relevées à la distance L = 5 mm

LGE 45

LGE 35

LGE 30

**DATI TECNICI**

Corsa per griffa	.3 mm
Corsa pistone	.3.6 mm
Volume aria per doppia corsa	.1.2 cm <sup>3</sup>
Forza teorica di chiusura per griffa a 6 bar	.69 N
Forza reale di chiusura per griffa a 6 bar	.38 N
Forza teorica di apertura per griffa a 6 bar	.41 N
Forza reale di apertura per griffa a 6 bar	.22 N
Pressione di esercizio	.3-6 bar
Ripetibilità	.±0.05 mm
Peso	.0.110 Kg
Temperatura di esercizio	.5-60 °C
Codice articolo	.LG300CGA

**SPECIFICATIONS**

Stroke per jaw	.3 mm
Piston stroke	.3.6 mm
Dual stroke air volume	.1.2 cm <sup>3</sup>
Theoretical clamping force per jaw at 6 bar	.69 N
Actual clamping force per jaw at 6 bar	.38 N
Theoretical opening force per jaw at 6 bar	.41 N
Actual opening force per jaw at 6 bar	.22 N
Working pressure	.3-6 bar
Reproducibility	.±0.05 mm
Weight	.0.110 Kg
Working temperature	.5-60 °C
Article code	.LG300CGA

**TECHNISCHE DATEN**

Hub pro Greiffinger	.3 mm
Kolbenhub	.3.6 mm
Luftvolumen pro Doppelhub	.1.2 cm <sup>3</sup>
Theoretische Schließkraft pro Greiffinger 6 bar	.69 N
Reelle Schließkraft pro Greiffinger 6 bar	.38 N
Theoretische Öffnungskraft pro Greiffinger 6 bar	.41 N
Reelle Öffnungskraft pro Greiffinger 6 bar	.22 N
Betriebsdruck	.3-6 bar
Wiederholbarkeit	.±0.05 mm
Gewicht	.0.110 Kg
Betriebstemperatur	.5-60 °C
Artikelcode	.LG300CGA

**DONNÉES TECHNIQUES**

Course par griffe	.3 mm
Course piston	.3.6 mm
Volume d'air pour course double	.1.2 cm <sup>3</sup>
Force théorique en fermeture par griffe à 6 bar	.69 N
Force réelle en fermeture par griffe à 6 bar	.38 N
Force théorique en ouverture par griffe à 6 bar	.41 N
Force réelle en ouverture par griffe à 6 bar	.22 N
Pression d'exercice	.3-6 bar
Répétibilité	.±0.05 mm
Poids	.0.110 Kg
Température d'exercice	.5-60 °C
Code article	.LG300CGA



- **ORGANO DI PRESA A CORSA PARALLELA A DUE GRIFFE**
- **Two-jaw parallel gripper**
- **Zwei-Finger Parallelgreifer**
- **Pince de préhension à course parallèle, à deux griffes**

LGE 45

LGE 35

LGE 30

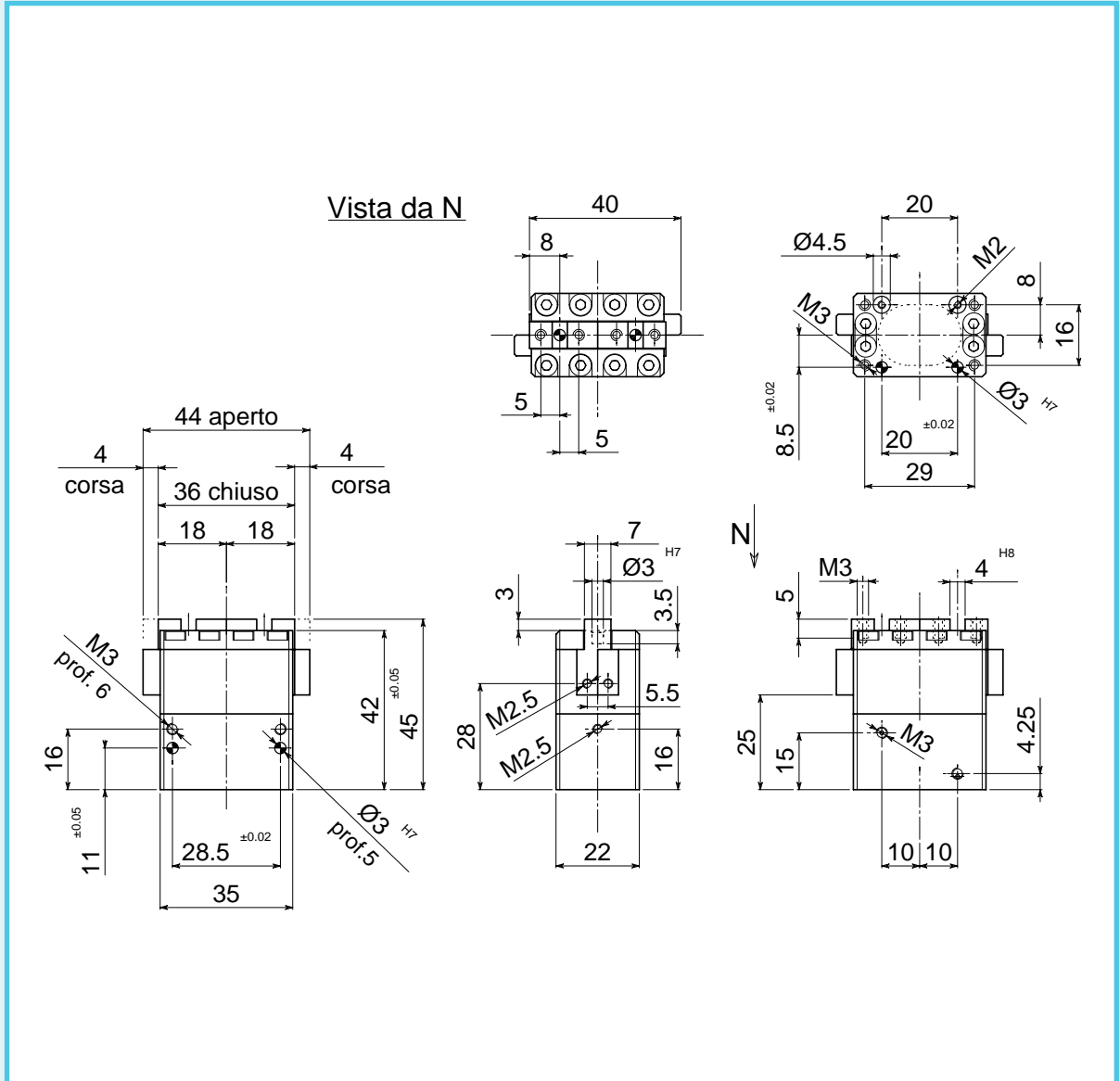

• Le dimensioni sono indicative e suscettibili di variazioni per migliorie tecniche. Ci riserviamo di apportare modifiche senza preavviso • All dimensions are indicative and subject to variation for technical upgrading. We reserve the right to make alterations without prior notification • Die Maßangaben sind indikativ und können sich bei technischen Verbesserung ändern. Wir behalten uns vor, ohne vorherige Benachrichtigung Änderungen vorzunehmen • Les dimensions sont fournies à titre indicatif, elles peuvent subir des variations pour cause d'améliorations techniques. Nous nous réservons le droit d'apporter des modifications sans préavis.

- **SCHEMA DI FUNZIONAMENTO • OPERATIONAL DIAGRAM**
- **BETRIEBSSCHEMA • SCHÉMA DE FONCTIONNEMENT**

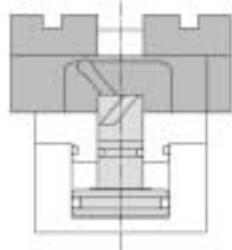

Aperto  
Open  
Geöffnet  
Ouvert

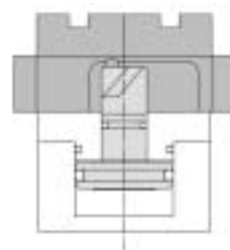

Chiuso  
Closed  
Geschlossen  
Fermé





- **ORGANO DI PRESA A CORSA PARALLELA A DUE GRIFFE**
- **Two-jaw parallel gripper**
- **Zwei-Finger Parallelgreifer**
- **Pince de préhension à course parallèle, à deux griffes**

**DIAGRAMMA FORZA DI CHIUSURA**  
**CLAMPING FORCE DIAGRAM • DIAGRAM SCHLIEßKRAFT**  
**DIAGRAMME DE LA FORCE DE FERMETURE**

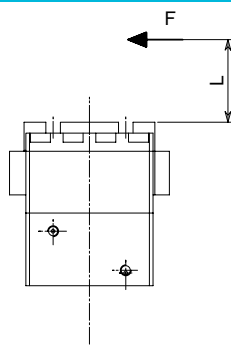
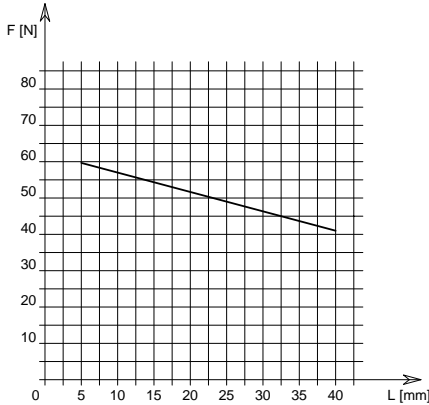

**P = 6 bar**

F = Forza di chiusura reale per griffa  
 L = Distanza di rilevamento

F = Reelle Schließkraft pro Greiffinger  
 L = Messungsabstand

F = True clamping force per jaw  
 L = Reading distance

F = Force de fermeture réelle par griffe  
 L = Distance de lecture

Valori nei dati tecnici rilevati alla distanza L = 5 mm • Technical specification values read at a distance L = 5 mm

• Werte der technischen Daten auf Distanz aufgenommen L = 5 mm • Valeurs des données techniques relevées à la distance L = 5 mm

LGE 45

LGE 35

LGE 30

**DATI TECNICI**

Corsa per griffa	.....	.4 mm
Corsa pistone	.....	.4.8 mm
Volume aria per doppia corsa	.....	.2.5 cm <sup>3</sup>
Forza teorica di chiusura per griffa a 6 bar	.....	.104 N
Forza reale di chiusura per griffa a 6 bar	.....	.57 N
Forza teorica di apertura per griffa a 6 bar	.....	.76 N
Forza reale di apertura per griffa a 6 bar	.....	.42 N
Pressione di esercizio	.....	.3-6 bar
Ripetibilità	.....	.±0.05 mm
Peso	.....	.0.135 Kg
Temperatura di esercizio	.....	.5-60 °C
Codice articolo	.....	.LG350CGB

**SPECIFICATIONS**

Stroke per jaw	.....	.4 mm
Piston stroke	.....	.4.8 mm
Dual stroke air volume	.....	.2.5 cm <sup>3</sup>
Theoretical clamping force per jaw at 6 bar	.....	.104 N
Actual clamping force per jaw at 6 bar	.....	.57 N
Theoretical opening force per jaw at 6 bar	.....	.76 N
Actual opening force per jaw at 6 bar	.....	.42 N
Working pressure	.....	.3-6 bar
Reproducibility	.....	.±0.05 mm
Weight	.....	.0.135 Kg
Working temperature	.....	.5-60 °C
Article code	.....	.LG350CGB

**TECHNISCHE DATEN**

Hub pro Greiffinger	.....	.4 mm
Kolbenhub	.....	.4.8 mm
Luftvolumen pro Doppelhub	.....	.2.5 cm <sup>3</sup>
Theoretische Schließkraft pro Greiffinger 6 bar	.....	.104 N
Reele Schließkraft pro Greiffinger 6 bar	.....	.57 N
Theoretische Öffnungskraft pro Greiffinger 6 bar	.....	.76 N
Reele Öffnungskraft pro Greiffinger 6 bar	.....	.42 N
Betriebsdruck	.....	.3-6 bar
Wiederholbarkeit	.....	.±0.05 mm
Gewicht	.....	.0.135 Kg
Betriebstemperatur	.....	.5-60 °C
Artikelcode	.....	.LG350CGB

**DONNÉES TECHNIQUES**

Course par griffe	.....	.4 mm
Course piston	.....	.4.8 mm
Volume d'air pour course double	.....	.2.5 cm <sup>3</sup>
Force théorique en fermeture par griffe à 6 bar	.....	.104 N
Force réelle en fermeture par griffe à 6 bar	.....	.57 N
Force théorique en ouverture par griffe à 6 bar	.....	.76 N
Force réelle en ouverture par griffe à 6 bar	.....	.42 N
Pression d'exercice	.....	.3-6 bar
Répétibilité	.....	.±0.05 mm
Poids	.....	.0.135 Kg
Température d'exercice	.....	.5-60 °C
Code article	.....	.LG350CGB



- **ORGANO DI PRESA A CORSA PARALLELA A DUE GRIFFE**
- **Two-jaw parallel gripper**
- **Zwei-Finger Parallelgreifer**
- **Pince de préhension à course parallèle, à deux griffes**

LGE 45

LGE 35

LGE 30

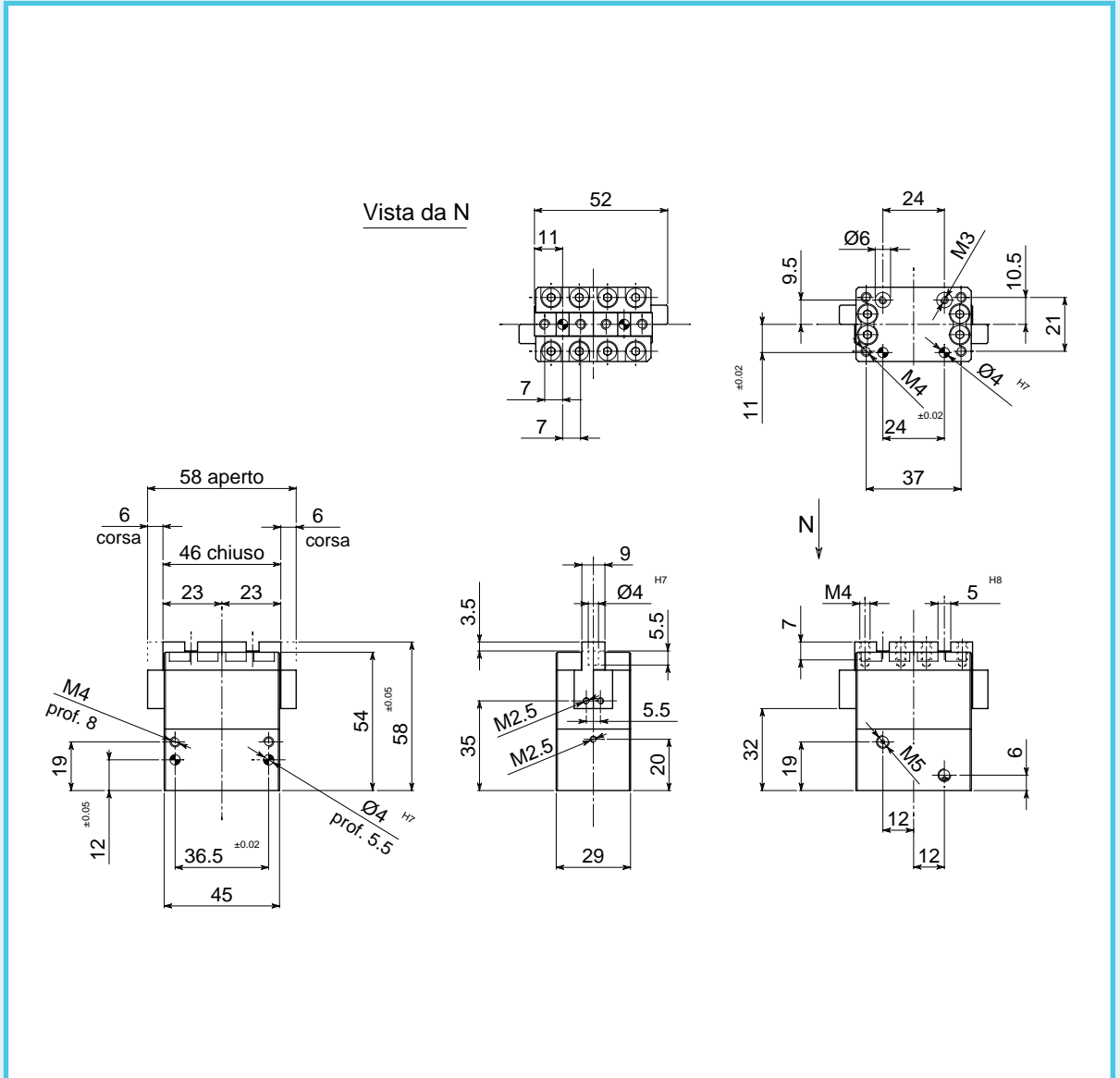

• Le dimensioni sono indicative e suscettibili di variazioni per migliorie tecniche. Ci riserviamo di apportare modifiche senza preavviso • All dimensions are indicative and subject to variation for technical upgrading. We reserve the right to make alterations without prior notification • Die Maßangaben sind indikativ und können sich bei technischen Verbesserung ändern. Wir behalten uns vor, ohne vorherige Benachrichtigung Änderungen vorzunehmen • Les dimensions sont fournies à titre indicatif, elles peuvent subir des variations pour cause d'améliorations techniques. Nous nous réservons le droit d'apporter des modifications sans préavis.

• **SCHEMA DI FUNZIONAMENTO • OPERATIONAL DIAGRAM**  
 • **BETRIEBSSCHEMA • SCHÉMA DE FONCTIONNEMENT**

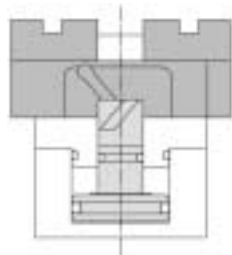

Aperto  
Open  
Geöffnet  
Ouvert

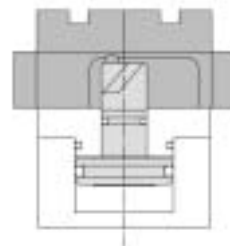

Chiuso  
Closed  
Geschlossen  
Fermé



- **ORGANO DI PRESA A CORSA PARALLELA A DUE GRIFFE**
- **Two-jaw parallel gripper**
- **Zwei-Finger Parallelgreifer**
- **Pince de préhension à course parallèle, à deux griffes**

**DIAGRAMMA FORZA DI CHIUSURA**  
**CLAMPING FORCE DIAGRAM • DIAGRAM SCHLIEßKRAFT**  
**DIAGRAMME DE LA FORCE DE FERMETURE**

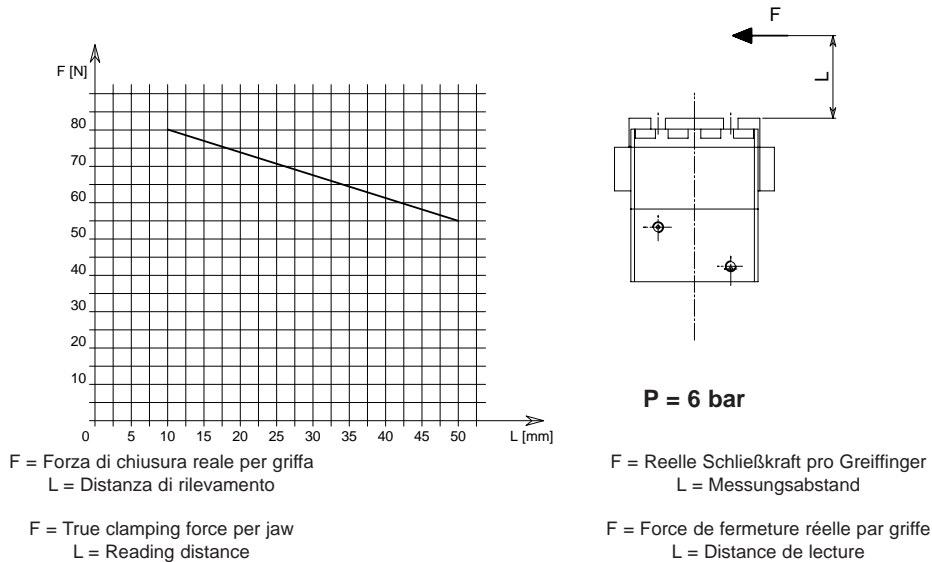

Valori nei dati tecnici rilevati alla distanza L = 10 mm • Technical specification values read at a distance L = 10 mm  
 • Werte der technischen Daten auf Distanz aufgenommen L = 10 mm • Valeurs des données techniques relevées à la distance L = 10 mm

**LGE 45**

LGE 35

LGE 30

**DATI TECNICI**

Corsa per griffa	.6 mm
Corsa pistone	.7.2 mm
Volume aria per doppia corsa	.5 cm <sup>3</sup>
Forza teorica di chiusura per griffa a 6 bar	.139 N
Forza reale di chiusura per griffa a 6 bar	.77 N
Forza teorica di apertura per griffa a 6 bar	.100 N
Forza reale di apertura per griffa a 6 bar	.55 N
Pressione di esercizio	.3-6 bar
Ripetibilità	.±0.05 mm
Peso	.0.240 Kg
Temperatura di esercizio	.5-60 °C
Codice articolo	.LG450CGC

**SPECIFICATIONS**

Stroke per jaw	.6 mm
Piston stroke	.7.2 mm
Dual stroke air volume	.5 cm <sup>3</sup>
Theoretical clamping force per jaw at 6 bar	.139 N
Actual clamping force per jaw at 6 bar	.77 N
Theoretical opening force per jaw at 6 bar	.100 N
Actual opening force per jaw at 6 bar	.55 N
Working pressure	.3-6 bar
Reproducibility	.±0.05 mm
Weight	.0.240 Kg
Working temperature	.5-60 °C
Article code	.LG450CGC

**TECHNISCHE DATEN**

Hub pro Greiffinger	.6 mm
Kolbenhub	.7.2 mm
Luftvolumen pro Doppelhub	.5 cm <sup>3</sup>
Theoretische Schließkraft pro Greiffinger 6 bar	.139 N
Reelle Schließkraft pro Greiffinger 6 bar	.77 N
Theoretische Öffnungskraft pro Greiffinger 6 bar	.100 N
Reelle Öffnungskraft pro Greiffinger 6 bar	.55 N
Betriebsdruck	.3-6 bar
Wiederholbarkeit	.±0.05 mm
Gewicht	.0.240 Kg
Betriebstemperatur	.5-60 °C
Artikelcode	.LG450CGC

**DONNÉES TECHNIQUES**

Course par griffe	.6 mm
Course piston	.7.2 mm
Volume d'air pour course double	.5 cm <sup>3</sup>
Force théorique en fermeture par griffe à 6 bar	.139 N
Force réelle en fermeture par griffe à 6 bar	.77 N
Force théorique en ouverture par griffe à 6 bar	.100 N
Force réelle en ouverture par griffe à 6 bar	.55 N
Pression d'exercice	.3-6 bar
Répétibilité	.±0.05 mm
Poids	.0.240 Kg
Température d'exercice	.5-60 °C
Code article	.LG450CGC

## DISPOSITIVO DI SICUREZZA CON MOLLA IN CHIUSURA

- Safety device with spring close
- Greifkraftherhaltung mittels Feder Schließen
- Dispositif de sécurité avec ressort en fermeture

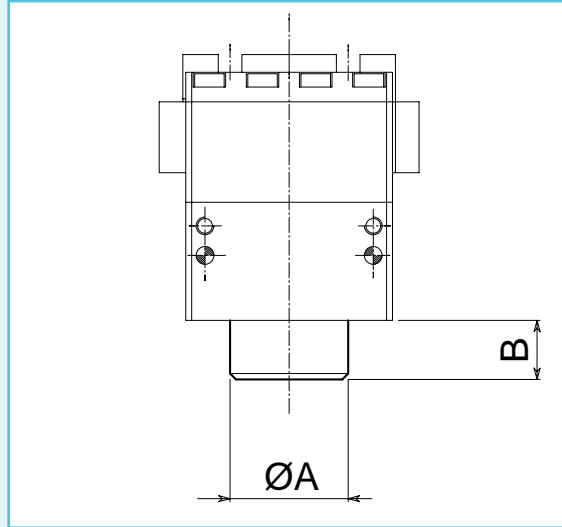

SIGLA	ØA	B	Forza reale di chiusura per griffa con sola molla - N	Forza totale reale di chiusura per griffa a 6 bar - N (a pinza chiusa)	Peso Kg	Press. min. bar	Press. max. bar	CODICE
LGE 30 NM	16	8	6-9.4	44	0.12	4	6	LG300CMB
LGE 35 NM	20	10	14.5-20	71.5	0.15	4	6	LG350CMC
LGE 45 NM	22	16	19-23	96	0.255	4	6	LG450CME

CODE	ØA	B	True clamping force per jaw only with spring - N	Total true clamping force per jaw to 6 bar N (with closed gripper)	Weight Kg	Min pressure bar	Max pressure bar	ARTICLE CODE
LGE 30 NM	16	8	6-9.4	44	0.12	4	6	LG300CMB
LGE 35 NM	20	10	14.5-20	71.5	0.15	4	6	LG350CMC
LGE 45 NM	22	16	19-23	96	0.255	4	6	LG450CME

BEZEICHNUNG	ØA	B	Reele Schliesskraft pro Backe nur mit Feder - N	Reele Gesamtschliesskraft pro Backe (mit geschossenem Greifer) 6 bar - N	Gewicht Kg	Min Druck bar	Max Druck bar	ARTIKEL CODE
LGE 30 NM	16	8	6-9.4	44	0.12	4	6	LG300CMB
LGE 35 NM	20	10	14.5-20	71.5	0.15	4	6	LG350CMC
LGE 45 NM	22	16	19-23	96	0.255	4	6	LG450CME

SIGLE	ØA	B	Force réelle en fermeture par griffe seulement avec ressort - N	Totale force réelle en fermeture par griffe 6 bar N (avec la pince fermée)	Poids Kg	Min press. bar	Max press. bar	CODE ARTICLE
LGE 30 NM	16	8	6-9.4	44	0.12	4	6	LG300CMB
LGE 35 NM	20	10	14.5-20	71.5	0.15	4	6	LG350CMC
LGE 45 NM	22	16	19-23	96	0.255	4	6	LG450CME

• Le dimensioni sono indicative e suscettibili di variazioni per migliorie tecniche. Ci riserviamo di apportare modifiche senza preavviso • All dimensions are indicative and subject to variation for technical upgrading. We reserve the right to make alterations without prior notification • Die Maßangaben sind indikativ und können sich bei technischen Verbesserung ändern. Wir behalten uns vor, ohne vorherige Benachrichtigung Änderungen vorzunehmen • Les dimensions sont fournies à titre indicatif, elles peuvent subir des variations pour cause d'améliorations techniques. Nous nous réservons le droit d'apporter des modifications sans préavis.



**DISPOSITIVO DI SICUREZZA CON MOLLA IN APERTURA**

- Safety device with spring open
- Greifkraftherhaltung mittels Feder Öffnen
- Dispositif de sécurité avec ressort en ouverture

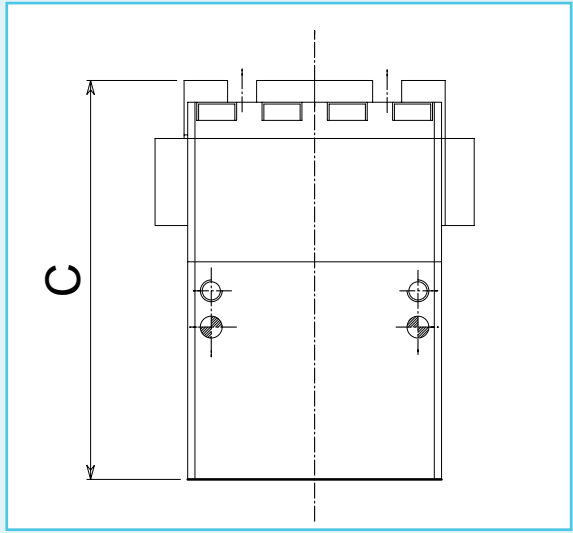

SIGLA	C	Forza reale di chiusura per griffa con sola molla - N	Forza totale reale di chiusura per griffa a 6 bar - N (a pinza aperta)	Peso Kg	Press. min. bar	Press. max. bar	CODICE
LGE 30 NMA	52	5.9-7.6	27.9	0.125	4	6	LG300CMA
LGE 35 NMA	55	14.5-20	56.5	0.15	4	6	LG350CMD
LGE 45 NMA	74	16.5-27	71.5	0.275	4	6	LG450CMF

CODE	C	True clamping force per jaw only with spring - N	Total true clamping force per jaw to 6 bar N (with open gripper)	Weight Kg	Min pressure bar	Max pressure bar	ARTICLE CODE
LGE 30 NMA	52	5.9-7.6	27.9	0.125	4	6	LG300CMA
LGE 35 NMA	55	14.5-20	56.5	0.15	4	6	LG350CMD
LGE 45 NMA	74	16.5-27	71.5	0.275	4	6	LG450CMF

BEZEICHNUNG	C	Reele Schliesskraft pro Backe nur mit Feder - N	Reele Gesamtschliesskraft pro Backe (mit Öffnen Greifer) 6 bar - N	Gewicht Kg	Min Druck bar	Max Druck bar	ARTIKEL CODE
LGE 30 NMA	52	5.9-7.6	27.9	0.125	4	6	LG300CMA
LGE 35 NMA	55	14.5-20	56.5	0.15	4	6	LG350CMD
LGE 45 NMA	74	16.5-27	71.5	0.275	4	6	LG450CMF

SIGLE	C	Force réelle en fermeture par griffe seulement avec ressort - N	Totale force réelle en fermeture par griffe 6 bar N (avec la pince ouvert)	Poids Kg	Min press. bar	Max press. bar	CODE ARTICLE
LGE 30 NMA	52	5.9-7.6	27.9	0.125	4	6	LG300CMA
LGE 35 NMA	55	14.5-20	56.5	0.15	4	6	LG350CMD
LGE 45 NMA	74	16.5-27	71.5	0.275	4	6	LG450CMF

• Le dimensioni sono indicative e suscettibili di variazioni per migliorie tecniche. Ci riserviamo di apportare modifiche senza preavviso • All dimensions are indicative and subject to variation for technical upgrading. We reserve the right to make alterations without prior notification • Die Maßangaben sind indikativ und können sich bei technischen Verbesserung ändern. Wir behalten uns vor, ohne vorherige Benachrichtigung Änderungen vorzunehmen • Les dimensions sont fournies à titre indicatif, elles peuvent subir des variations pour cause d'améliorations techniques. Nous nous réservons le droit d'apporter des modifications sans préavis.

• ORGANI DI PRESA A CORSA PARALLELA A DUE GRIFFE LGE • Two-jaw parallel grippers LGE  
 • Zwei-finger Parallelgreifer LGE • Pincas de préhension à course parallèle, à deux griffes LGE

- **CONTROLLO POSIZIONE APERTO-CHIUSO CON SENSORI (PROXIMITY) ESTERNI**
- **Open-closed control position with external proximity switches**
- **Positionskontrolle "geöffnet"- "geschlossen mit kontaktlosen Sensoren**
- **Contrôle de la position ouvert-fermé avec détecteurs extérieurs (de proximité)**

• SCHEMA • Diagram • Schema • Schéma

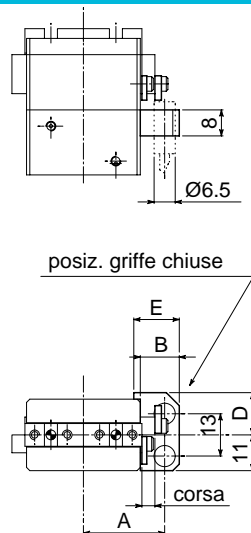

- Su richiesta sensore di controllo Ø6.5 (PNP-NA) COD. SE650ABM
- On request proximity switch Ø6.5 (PNP-NA) COD. SE650ABM
  - Auf anfrage sensor Ø6.5 (PNP-NA) COD. SE650ABM
  - À la demande Détecteur Ø6.5 (PNP-NA) COD. SE650ABM

Sigla Code Bezeichnung Sigle	A	B	D	E	Corsa	Codice Article code Artikelcode Code article
LGE 30	21.5	11	13	13	3	SC300LGA
LGE 35	25	12	13	14	4	SC350LGB
LGE 45	32	14	17,5	17	6	SC450LGC

• Per effettuare il controllo di posizione sulle griffe occorre nr. 1 staffa porta sensori.  
 Con la staffa vengono forniti i piastrini di lettura da applicare nella parte posteriore della griffa.  
 Specificare in sede di ordinazione anche il codice della mano di presa su cui devono essere applicati.

• For the control position on the jaws you need 1 bracket for auto switch.  
 With the bracket we provide the sensor pins to apply on the jaw back side.  
 In your bracket and sensor pins order you have also to explain the gripper code

• Für die Positionskontrolle braucht man 1 Spanneisen für Sensore.  
 Mit den Sensor liefern wir die Ablesungsvorrichtungen, die auf die Hinterseite der Backe fixieren müssen.  
 In der Ablesungsvorrichtung- und Spanneisenbestellung schreiben Sie auch den Greiferkode.

• Pour le contrôle de la position on a besoin de 1 Etrier par détecteur.  
 Avec les deux entriers on donne les pions de lecture, qui on va fixés sur le côté posterieur de la griffe.  
 En votre commande des etriers et pions de lecture on va indiquer la sigle de la pince.

• Le dimensioni sono indicative e suscettibili di variazioni per migliorie tecniche. Ci riserviamo di apportare modifiche senza preavviso • All dimensions are indicative and subject to variation for technical upgrading. We reserve the right to make alterations without prior notification • Die Maßangaben sind indikativ und können sich bei technischen Verbesserung ändern. Wir behalten uns vor, ohne vorherige Benachrichtigung Änderungen vorzunehmen • Les dimensions sont fournies à titre indicatif; elles peuvent subir des variations pour cause d'améliorations techniques. Nous nous réservons le droit d'apporter des modifications sans préavis.



- **NOTE**
- **Notes**
- **Anmerkungen**
- **Notes**

