DOPORUČENÉ TECHNICKÉ PODMIENKY

TEPLOTNÝ ROZSAH -30 °C DO +100 °C

TOLERANCIE PRE ZÁSTAVBOVÉ PRIESTORY

$\varnothing d_1$	f 9
$\varnothing D_1$	H 8
L_1	+0,2 -0,0
L_2	+0,2 -0,0

DRSNOSTI POVRCHU

	R_a μm	R_z μm
KLZNÉ PLOCHY $\varnothing d_1$	0,1 -0,4	4 max
STATICKE PLOCHY $\varnothing D_1$	1,6 max	10 max
ČELNÉ PLOCHY L_1	3,2 max	16 max

ZÁSTAVBOVÉ POLOMERY [mm]

PROFIL	$\varnothing d_1$	do 40 mm	do 80 mm	do 100 mm	nad 100 mm
MAX. POLOMER C		1,8	2,0	2,0	3,0
MAX. POLOMER r_1		0,4	0,4	0,4	0,4

VÝHODY:

- výnimočný stierací efekt v extrémnych podmienkach,
- optimálny pre použitie v miestach námrazy, blata a ostatných pevne prichytených nečistôt,
- pružný mosadzný brit umožňuje kopírovať prípadné nerovnosti piestnice,
- výborná oteruvzdornosť,
- montáž do otvorenej zástavby,
- vďaka mosadznému púzdra je krúžok pevne usadený v drážke.

POPIS

Stierací krúžok typu A 888 je kombinácia kovového púzdra a dvoch integrovaných stieracích britov. Primárny, tenký mosadzný brit je určený k odstraňovaniu pevne prichytených nečistôt (napr. námraza, blato). Druhý, sekundárny je elastomerový, ktorý stiera z povrchu piestnic aj tie najmenšie nečistoty. Mosadzný brit je v púzdra uložený pružne, aby presne kopíroval polohu piestnice.

ROZSAH POUŽITIA

TRVALÁ TEPLOTA	-30 °C do + 100 °C
KLZNÁ RÝCHLOSŤ	do 1 m/s

MÉDIA

Stieracie krúžky A 888 sú vhodné pre kvapaliny na báze minerálnych olejov trvalo od -30 °C do +100 °C, pre kvapaliny HFA, HFB do +60 °C. Kontaktujte nás v prípade použitia v inom teplotnom rozsahu.

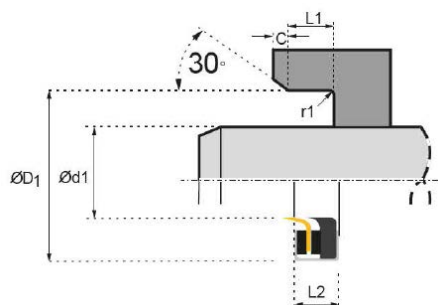
**MONTÁŽ**

Stierací krúžok vložte do nábehu zástavbového priestoru. Aby sa nepoškodil tesniaci brit, použite na zalisovanie púzdro.

PRÍKLAD OBJEDNÁVKY

A 888 - 50 x 64 x 8

ØD_1	Ød_1	L_1	L_2
18	31	7	6,5
20	33	7	6,5
25	38	7	6,5
30	43	7,5	7
32	45	7,5	7
35	48	7,5	7
40	53	7,5	7
50	64	8	7,5
63	77	8	7,5
70	84	8	7,5
80	95	9,1	8,3
80	96	8,5	8
90	106	8,5	8
100	120	9	8,5
110	130	9	8,5
140	160	9	8,5
150	170	9	8,5
160	180	9	8,5
180	200	12	10
200	230	12	10

Sortiment foriem sa neustále rozširuje.
 Pokiaľ tu nenájdete Vaše rozmery, prosím
 zašlite nám dopyt.