

## igubal®- Kloubová ložiska | Produktová řada

## Kloubová ložiska: KGLM Nízká cena

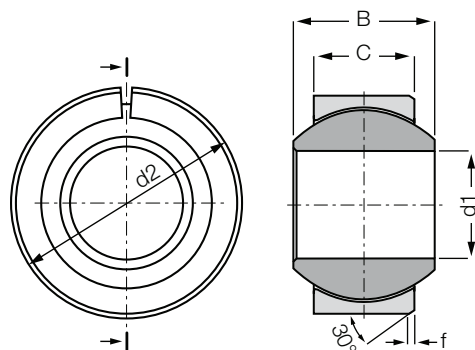

- Možnost volby materiálu kaloty (koule)
- Jednoduchá montáž
- Low-cost
- Vnější kroužek se štěrbinou



## Objednací klíč

## KGLM-05 LC



## Materiál:

Tělo: igumid G ► strana 1267

Kalota: iglidur® W300 ► strana 819

Ostatní materiály kalot (koulí) ► strana 815

## Technická data

Číslo dílu	Max. statické tlakové zatížení (krátkodobě)		Hmotnost [g]
	radiálně [N]	axiálně* [N]	
KGLM-05 LC	1.300	500	1,0
KGLM-10 LC	4.000	1.400	4,3
KGLM-12 LC	5.400	1.500	6,9
KGLM-16 LC	8.000	3.000	12,7
KGLM-18 LC	9.000	4.000	16,6
KGLM-20 LC	10.000	5.000	23,6
KGLM-25 LC	13.600	7.500	38,9
KGLM-30 LC	20.000	9.000	61,0

\* Maximální statické axiální zatížení je vztaženo na největší průměr kaloty (koule).

## Rozměry [mm]

Číslo dílu	d1 E10	d2*	B	C	f	Max. úhel výkyvu
KGLM-05 LC	5	13,0	8	6,0	0,8	30°
KGLM-10 LC	10	22,0	14	10,5	0,8	25°
KGLM-12 LC	12	26,0	16	12	0,8	25°
KGLM-16 LC	16	32,0	21	15	0,8	23°
KGLM-18 LC	18	35,0	23	16,5	0,8	23°
KGLM-20 LC	20	40,0	25	18	0,8	23°
KGLM-25 LC	25	47,0	31	22	0,8	22°
KGLM-30 LC	30	55,0	37	25	1,0	22°

\* zalisováno

Dodací  
termínze skladu ve  
výrobním závodě