

Kloubová ložiska: EGLM Nízká cena



- Jednoduchá montáž
- Low-cost
- Chemická a korozní odolnost
- Velmi pevná
- Kompenzace úhlových chyb



Objednací klíč

EGLM-15-LC



- Nízká cena
- Rozměry
- Metrický
- Kloubová ložiska
- Řada E



Materiál:

Tělo: igumid G ► strana 1267

Kalota: iglidur® W300 ► strana 819

Ostatní materiály kalot (koulí) ► strana 815

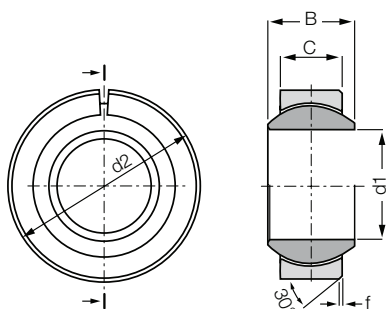

Technická data a rozměry [mm]

Číslo dílu	Max. statické tlakové zatížení		Max. utahovací moment na kalotě [Nm]	d1 E10	d2	B	C	f	Max. úhel výkyvu	Hmotnost [g]
	radiálně [N]	axiálně* [N]								
EGLM-15-LC	5.500	1.000	30	15	26	12	9,0	0,5	21°	4,5
EGLM-16-LC	6.000	1.150	32	16	28	13	9,5	0,5	21°	6,0
EGLM-20-LC	9.000	1.400	40	20	35	16	12	9,0	18°	11,0
EGLM-25-LC	14.000	2.900	55	25	42	20	16	1,0	16°	20,0
EGLM-30-LC	17.000	4.000	70	30	47	22	18	1,0	13°	26,0

* Maximální statické axiální zatížení je vztaheno na největší průměr kaloty (koule).



Dodací termín ze skladu ve výrobním závodě