

Naklápací „clip“ kloubové ložisko: EGFM-T

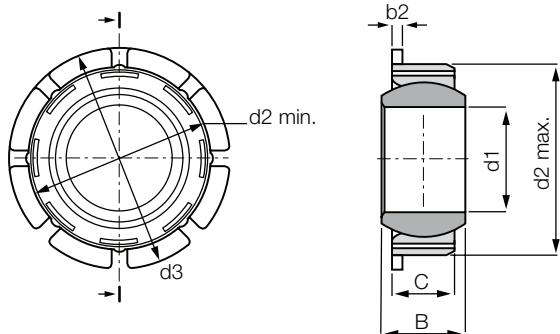

- Bezúdržbovost, suchý chod
- Snadná montáž
- Tolerance ve vrtání $\pm 0,2$ mm



Objednací klíč

EGFM-08 T



- Tolerance ve vrtání
- Rozměry
- Metrický
- „Clip“ kloubové ložisko s přírubou
- Řada E



Materiál:

Tělo: igumid G ► strana 1267

Kalota: iglidur® W300 ► strana 819

Ostatní materiály kalot (koulí) ► strana 815

Technická data

Číslo dílu	Max. stat. zatížení v tlaku (krátkodobě)		Max. stat. zatížení v tlaku (dlouhodobě)		Hmotnost [g]
	radiálně	axiálně	radiálně	axiálně	
	[N]	[N]	[N]	[N]	
EGFM-08 T SL*	1.100	150	550	75	0,9
EGFM-10 T	1.900	220	950	110	2,4
EGFM-12 T	2.500	270	1.250	135	3,0
EGFM-16 T	6.000	600	3.000	300	6,6
EGFM-20 T	9.000	800	4.500	400	11,1
EGFM-25 T	14.000	2.800	7.000	1.400	19,0
EGFM-30 T	17.000	3.000	8.500	1.500	24,0

Rozměry [mm]

Číslo dílu	d1	d2	d2	d3	C	B	b2	Tělo		Max. úhel výkyvu
		min.	max.					min.	max.	
EGFM-08 T SL*	8 (H10)	15,8	16,5	18	5,0	6	1,1	15,8	16,2	11°
EGFM-10 T	10 (E10)	20,8	21,6	26	6,0	9	1,0	20,8	21,2	24°
EGFM-12 T	12 (E10)	22,8	23,6	28	7,0	10	1,0	22,8	23,2	21°
EGFM-16 T	16 (E10)	29,8	30,6	35	9,5	13	1,5	29,8	30,2	21°
EGFM-20 T	20 (E10)	34,8	35,6	42	12,0	16	2,0	34,8	35,2	18°
EGFM-25 T	25 (E10)	41,8	42,6	50	16,0	20	2,0	41,8	42,2	16°
EGFM-30 T	30 (E10)	46,8	47,6	55	18,0	22	2,0	46,8	47,2	13°

* Kalota (koule) z materiálu iglidur® J



**Dodací
termín**

ze skladu ve
výrobním závodě