

Ložiskový domeček s děleným domečkem: KSTM-GT

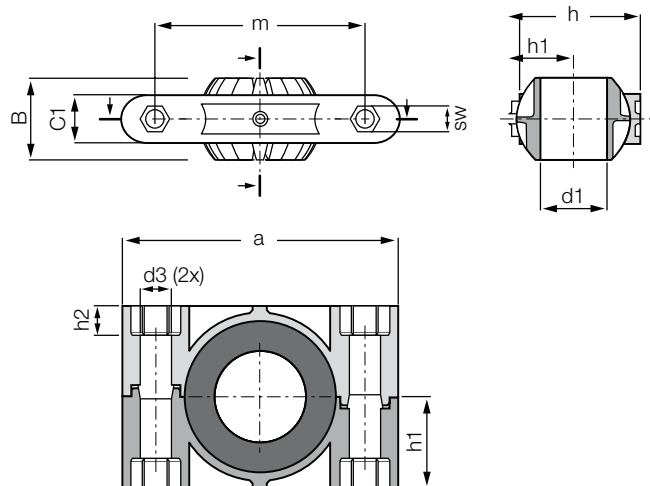

Objednací klíč

KSTM-GT40-GT



Materiál:

Tělo: RN33 ▶ strana 1268

Kalota: iglidur® J ▶ strana 823

- Velmi jednoduchá montáž bez nutnosti demontáže hřídele
- Bezúdržbovost, suchý chod
- Pro vysoká statická zatížení
- Malé zástavbové rozměry a nízká hmotnost
- Montáž pomocí šroubů M12
- Vysoká tuhost
- Výpočet doby životnosti
- Rozměry řady K dle normy DIN ISO 12240

Technická data

Číslo dílu	Max. radiální pevnost v tahu		Max. axiální pevnost v tahu		Max. utahovací moment na kalotě šroubů		Hmotnost [g]
	Krátkodobě	Dlouhodobě	Krátkodobě	Dlouhodobě	[Nm]	[Nm]	
	[N]	[N]	[N]	[N]			
KSTM-GT35*	11.000	5.500	2.500	1.250	5	15	250,3
KSTM-GT40	11.000	5.500	2.500	1.250	5	15	235,0
KSTM-GT40-GT**	11.000	5.500	2.500	1.250	5	15	235,0
KSTM-GT45*	15.000	7.500	3.000	1.500	5	20	405,2
KSTM-GT50	15.000	7.500	3.000	1.500	5	20	389,2
KSTM-GT50-GT**	15.000	7.500	3.000	1.500	5	20	389,2

Rozměry [mm]

Číslo dílu	d1	d3	h	h1	h2	SW	a	m	C1	B	Max. úhel výkyvu
	E10										
KSTM-GT35*	35,0	13,5	79,0	39,5	12,6	19,0	120,5	91,0	29,5	48,5	24°
KSTM-GT40	40,0	13,5	79,0	39,5	12,6	19,0	120,5	91,0	29,5	48,5	24°
KSTM-GT40-GT**	40,0	13,5	79,0	39,5	12,6	19,0	120,5	91,0	29,5	48,5	24°
KSTM-GT45*	45,0	13,5	100,0	50,0	12,6	19,0	149,0	114,0	35,0	60,0	24°
KSTM-GT50	50,0	13,5	100,0	50,0	12,6	19,0	149,0	114,0	35,0	60,0	24°
KSTM-GT50-GT**	50,0	13,5	100,0	50,0	12,6	19,0	149,0	114,0	35,0	60,0	24°

* Vnitřní průměr redukován kluzným pouzdem iglidur®; ** Dělený domeček i kalota



Dodací termín ze skladu ve výrobním závodě