

Přírubové ložisko se 4 montážními otvory a děleným domečkem: KFSM GT

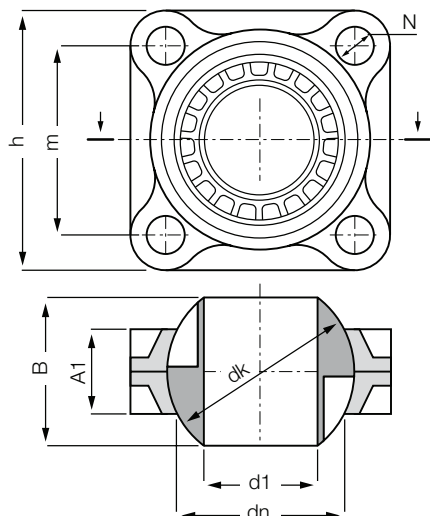

Objednací klíč

KFSM GT-35-A



Varianta s montážní redukcí
Vnitřní průměr
Dělený domeček
Metrický
4 otvory
Přírubová ložiska
Řada K

- Sestavená dodávka
- Varianta s montážní redukcí
- Odolné vůči nečistotám
- Nízká hmotnost
- Nízké zástavbové rozměry
- Pro vysoká statická zatížení
- Vysoké zatížení a tuhost
- Výpočet doby životnosti
- Bezúdržbovost, suchý chod
- Montáž pomocí šroubů: M10 s montážní redukcí
M12 bez montážní redukce



Materiál:

Tělo: RN33 ► strana 1268

Kalota: iglidur® J ► strana 823

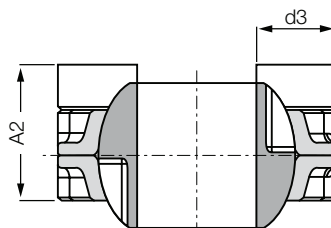

Příklad: KFSM-GT-40-A

Technická data

Číslo dílu	Maximální statické radiální zatížení		Maximální statické axiální zatížení		Hmotnost [g]
	Krátkodobě	Dlouhodobě	Krátkodobě	Dlouhodobě	
	[N]	[N]	[N]	[N]	
KFSM-GT-35*	5.000	2.500	4.500	2.250	183,5
KFSM-GT-40	5.000	2.500	4.500	2.250	161,6
KFSM-GT-45*	6.000	3.000	5.000	2.500	294,6
KFSM-GT-50	6.000	3.000	5.000	2.500	260,1

Max. utahovací moment: 30 Nm

Rozměry [mm]

Číslo dílu	d1 E10	dn	d3	dk	A1	A2	B	m	h	N	Max. úhel výkyvu
KFSM-GT-35*	35,0	59,0	26,0	66,0	30,0	45,0	48,5	66,0	92,0	13,5	24°
KFSM-GT-40	40,0	59,0	26,0	66,0	30,0	45,0	48,5	66,0	92,0	13,5	24°
KFSM-GT-45*	45,0	72,0	26,0	82,0	40,0	60,0	60,0	78,0	104,0	13,5	24°
KFSM-GT-50	50,0	72,0	26,0	82,0	40,0	60,0	60,0	78,0	104,0	13,5	24°

Pro KFSM s montážní redukcí, prosím o přidání "A" na konec objednacího čísla. Např.: KFSM-GT50-A.

* Vnitřní průměr redukován kluzným pouzdem iglidur®



Dodací termín ze skladu ve výrobním závodě