

igubal® Přírubová ložiska | Produktová řada

Přírubové ložisko s kulovým čepem, vnější závit: GFSM-...-AG

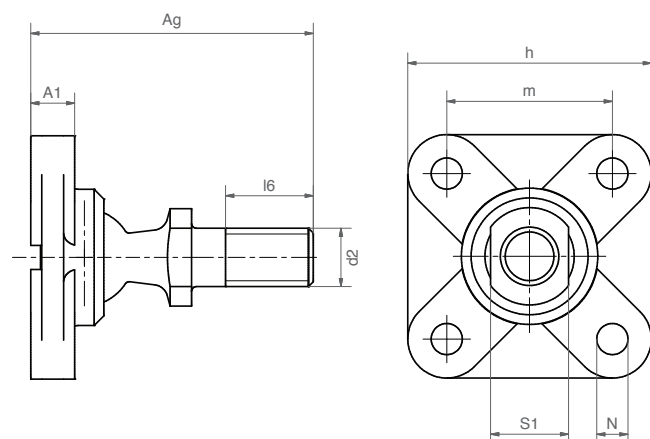

- Bezúdržbové a korozivzdorné
- Jednoduché spojení - jednoduchá montáž
- Kompenzace úhlových chyb



Objednací klíč

GFSM-06-AG



Materiál:

Tělo: igumid G ► strana 1267

Kulový čep: zinkovaná ocel*

Ostatní materiály kulových čepů na dotaz.

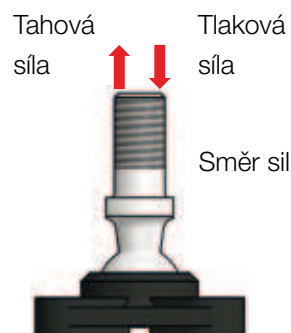

Technická data

Číslo dílu	Max. osová tahová síla		Max. osová tlaková síla		Hmotnost [g]
	Krátkodobě	Dlouhodobě	Krátkodobě	Dlouhodobě	
	[N]	[N]	[N]	[N]	
GFSM-06-AG	150	75	350	175	10,6
GFSM-08-AG	250	125	750	375	23,1
GFSM-10-AG	140	70	1.200	600	41,2

Rozměry [mm]

Číslo dílu	d2	m	h	Ag	A1	l6	N	S1	Max. úhel výkyvu
GFSM-06-AG	M6	17,0	25,0	29,0	4,5	10,5	3,2	SW8	32°
GFSM-08-AG	M8	22,0	33,0	36,0	5,5	13,5	4,3	SW11	34°
GFSM-10-AG	M10	26,0	38,0	43,5	6,5	16,0	5,3	SW13	40°

* Nerezový kulový čep na dotaz.

Dodací
termínze skladu ve
výrobním závodě