

Přírubové ložisko pro vysoké teploty se 4 montážními otvory: EFSM-HT

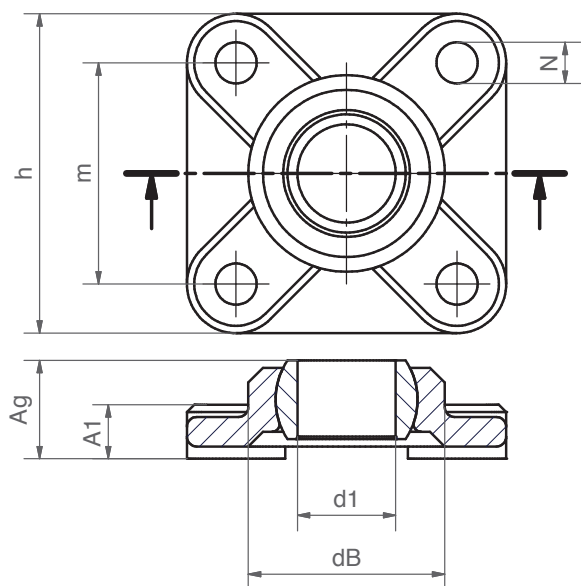

Objednací klíč

EFSM-05-HT



Materiál:

Tělo: **iguton G** ▶ strana 1267

Kalota: **iglidur® X** ▶ strana 821

- Pro teploty do +200°C
- Kalota (koule) z materiálu iglidur® X pro vysoké teploty
- Jednoduchá montáž
- Kompenzace úhlových chyb
- Korozivzdornost

- Nízká hmotnost
- Bezúdržbovost, suchý chod
- Chemická odolnost (Tabulka chemické odolnosti) ▶ strana 1258
- Použití pod vodou

Rozměry [mm]

Číslo dílu	d1 E10	dB	h Šířka	m Rozteč děr ±0,1	A1 Výška patek	Ag Celková výška	N Průměr otvoru d	Max. úhel výkyvu	Hmotnost [g]
EFSM-05-HT	5	14,0	25,0	17,0	4,5	8,5	3,2	29°	3,5
EFSM-06-HT	6	14,0	25,0	17,0	4,5	8,5	3,2	25°	3,3
EFSM-08-HT	8	18,0	33,0	22,0	5,5	10,5	4,3	25°	7,1
EFSM-10-HT	10	22,0	38,0	26,0	6,5	12,0	5,3	25°	11,2
EFSM-12-HT	12	25,0	40,0	28,0	7,0	13,0	5,3	21°	13,3

Ostatní rozměry na vyžádání



**Dodací
termín**

ze skladu ve
výrobním závodě