

igubal® Přírubová ložiska | Produktová řada

Přírubové ložisko pro vysoké teploty se 2 montážními otvory: EFOM-HT

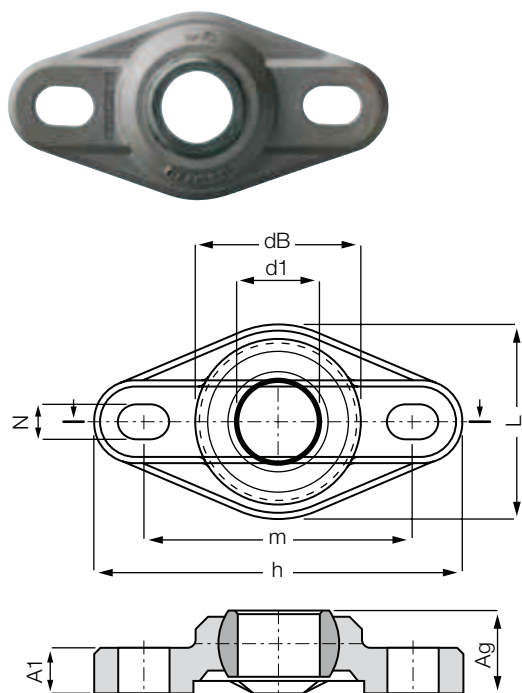

Objednací klíč

EFOM-06-HT



Materiál:

Tělo: iguton G ► strana 1267

Kalota: iglidur® X ► strana 821

- Pro teploty do +200°C
- Kalota (koule) z materiálu iglidur® X pro vysoké teploty
- Jednoduchá montáž
- Kompenzace úhlových chyb
- Korozivzdornost
- Nízká hmotnost
- Bezúdržbovost, suchý chod
- Chemická odolnost (Tabulka chemické odolnosti) ► strana 1258)
- Použití pod vodou

Rozměry [mm]

Číslo dílu	d1 E10	dB	h Délka	L Šířka	m Rozteč děr ±0,1	A1 Výška patek	Ag Celková výška	N Průměr otvoru d x l	Max. úhel výkyvu	Hmotnost [g]
EFOM-05-HT	5	14,0	33,8	16,0	24,0	4,5	8,5	3,2 x 5,0	29°	2,5
EFOM-06-HT	6	14,0	33,8	16,0	24,0	4,5	8,5	3,2 x 5,5	27°	2,3
EFOM-08-HT	8	18,0	44,2	22,0	31,0	5,5	10,5	4,3 x 6,5	24°	5,0
EFOM-10-HT	10	22,0	52,0	26,0	36,0	6,5	12,0	5,3 x 8,0	24°	8,3
EFOM-12-HT	12	25,0	56,7	31,0	41,0	7,0	13,0	5,3 x 8,0	21°	10,7

Ostatní rozměry na vyžádání

Dodací
termínze skladu ve
výrobním závodě