



# ACCUClean provedení nerez Série 515/519



Důsledná inovace úspěšného konceptu ACCUClean (dříve série 574/575) nyní slučuje účinnou čisticí techniku do úsporného celku:

- řízená rotace pro maximální tlak paprsku
- optimální poháněcí mechanismus s lopatkovým kolem
- speciální geometrie trysky pro ostré tenké paprsky
- výborné vedení paprsku, také nahoru
- konstrukce, která je dobře zpracovaná, sama se vyprazdňuje a čistí
- kuličkové ložisko s dlouhou životností
- široký rozsah objemového průtoku a tlaku

#### Použití:

- pro využití ve všech oblastech, kde je potřebná velká ostříková síla

#### Max. průměr zásobníku pro:

vyplachování: 6 - 9 m  
čištění: 4 - 6 m  
v závislosti na velikosti

#### Doporučený pracovní tlak:

2 - 5 bar

#### Max. teplota:

5 - 140 °C

#### Materiály:

- pouzdro: nerez 1.4404
- poháněcí díly: PEEK

#### Uložení:

kuličkové ložisko z nerezí 1.4404

**Další úhly rozstříku a velikosti výkonu najdete v našem katalogu „Tankové čisticí trysky“.**

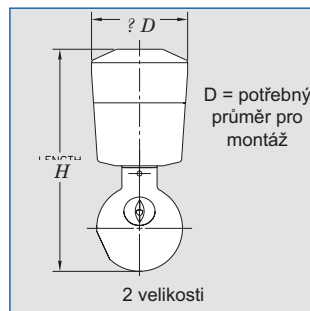
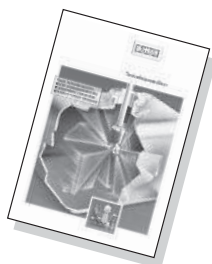

Úhel rozstříku	Objednací číslo typ	E Ø [mm]	napojení G*	Objemový průtok $\dot{V}$ [l/min]					40 psi [US gal./min]	Výška [mm]	Průměr D [mm]
				$\Delta p$ [bar]	$\Delta P_{max} = 6 \text{ bar}$	1	2	3			
360°	515.219.7T.AL	1,0	3/4"	68	97	118	153	181	30	170	85
	515.289.7T.AL	1,0	3/4"	103	145	178	229	271	45	170	85
	515.339.7T.AL	1,0	1"	137	193	237	306	361	60	170	85
	519.379.7T.AS	1,5	1 1/2"	171	242	296	382	451	75	267	140
	519.429.7T.AS	1,5	1 1/2"	228	322	395	509	602	100	267	140
	519.469.7T.AS	1,5	1 1/2"	296	419	513	662	782	130	267	140

E = nejužší průřez - \* závit NPT na poptávku

Tlakový vzduch je pro sušení odkukem použitelný jen krátkodobě. Využití filtru zabudovaného do potrubí 0,3 mm/50 ok sítka. Pro podrobné objednací údaje se prosím obraťte na Vaši kontaktní osobu v oblasti trysek Lechler.