

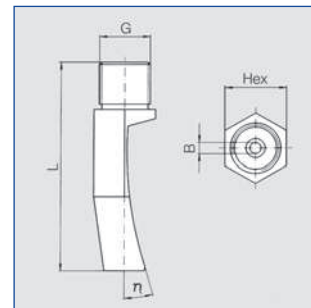

Silný, ostrý plochý paprsek, s přesně ohraničenými okraji. Odolnost proti ucpávání. Použití: čisticí, prací, odmašťovací a fosfátovací zařízení, přípravná technika..



Úhel rozstříku	Typ	objednací číslo				B Ø [mm]	V̇ [l/min]				Rozměry		Hmotnost	Šířka paprsku B při p=2 bar		
		Č. mat.		kód G			p [bar]				L [mm]	SW [mm]		H		
		16	5E				0.5	1.0	2.0	5.0				250 mm	500 mm	
45°	35°	688. 763	●	-	CE	-	3.0	4.00	5.66	8.00	12.65	43	19	114 g	220	440
	30°	688. 843	●	-	CE	-	3.8	6.25	8.84	12.50	19.76	50	19	133 g	220	440
	29°	688. 923	●	-	CE	-	4.8	10.00	14.14	20.00	31.62	59	22	247 g	220	440
	35°	689. 003	●	○	-	90	6.0	15.75	22.27	31.50	49.81	80/80	32/24	306/33	250	490

B = průměr otvoru

Příklad objednání:	Typ 688. 763	+ číslo mater. + 16	+ kód + CE	= objednáč. číslo = 688. 763.16. CE
-----------------------	-----------------	------------------------	---------------	--

Vazbová stránka na konci katalogu Vám nabízí přehled různých montážních možností. Rozsáhlé příslušenství k montáži naleznete v kapitole "příslušenství".

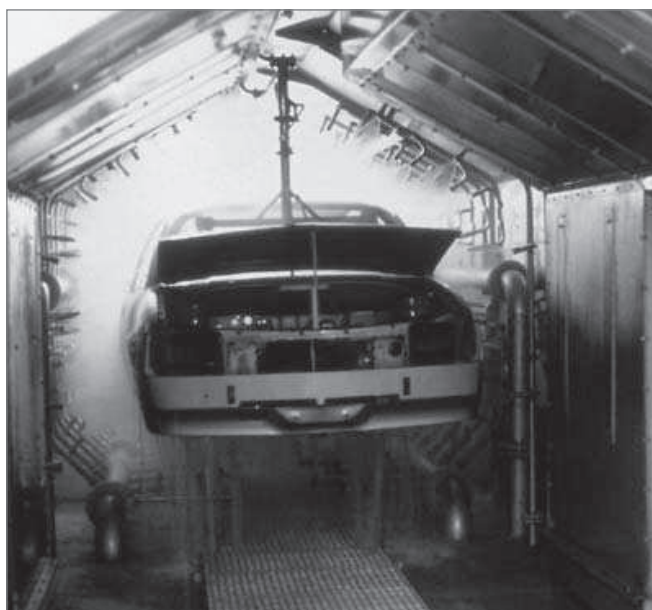

Odmašťovací / fosfátovací zařízení