

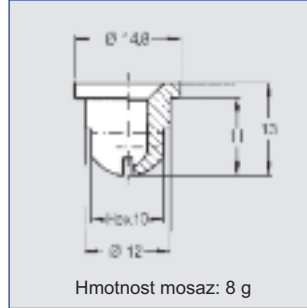

Trysky s tenkým ostrým paprskem na vzduch popř. sytou páru

Série 679

Obzvláště široký, silný proud vzduchu. Montáž pomocí převlečné matice. Bezproblémová výměna trysek. Jednoduché nasměrování paprsku. Použití: vyfukování kapaliny, chlazení, zahřívání, sušení.



Úhel rozstříku	Objedn. číslo		A Ø [mm]	V _n L = Vzduch [m ³ /h] M S = Sytá pára [kg/h]											
	Typ	Č.mater.		p [bar]											
			17	30	0.5		2.0		5.0		10.0				
	316 SS	Mosaz	L	S	L	S	L	S	L	S					
cca. 70°	679. 037	—	1.2	1.50	1.20	3.00	2.30	6.00	4.60	11.00	8.30				
	679. 085	○	1.3	2.00	1.60	4.00	3.10	8.00	6.10	14.70	11.10				
	679. 117	○	1.5	2.10	1.70	4.20	3.30	8.40	6.50	15.40	11.70				
	679. 165	○	1.8	2.60	2.00	5.10	4.10	10.30	8.00	18.80	14.30				
	679. 255	○	2.1	3.60	2.80	7.30	5.70	14.50	11.20	26.60	20.20				
	679. 365	○	2.8	6.30	5.00	12.70	10.00	25.40	19.60	46.50	35.30				
	679. 415	○	3.6	10.20	8.00	20.30	16.00	40.70	31.40	74.60	56.70				
	679. 495	○	4.3	15.60	12.40	31.10	24.80	62.20	48.50	114.00	87.60				

A = ekvivalent otvoru - Ø

Vazbová stránka na konci katalogu Vám nabízí přehled různých montážních možností. Rozsáhlé příslušenství k montáži naleznete v kapitole "příslušenství".

Příklad	Typ	+	Č. materiálu	=	Objedn. číslo
objednání:	679. 037	+	30	=	679. 037. 30

