

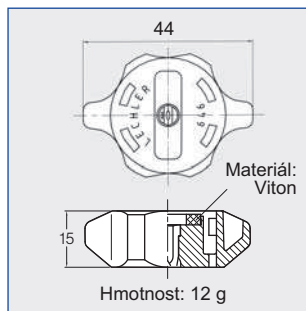

# Trysky s plochým paprskem s bajonetovým rychlouzávěrem Série 646



Jednoduchá, rychlá montáž pomocí bajonetového rychlouzávěru. Přednastavené nasměrování paprsku. Rovnoměrné rozložení kapaliny.  
Použití:  
čištění pásů, úprava povrchových ploch, čištění ostříkem, nanášecí procesy.



Úhel rozstříku	objednací číslo		A Ø [mm]	E Ø [mm]	V̇ [l/min]								Šířka paprsku B při p = 2 bar	
	Typ	Č. mat. 5E			p [bar]								 H = 250 mm    H = 500 mm	
					[US gal./min] při 40 psi									
					0.5	1.0	2.0	3.0	5.0	10.0				
20°	646. 301	○	0.70	0.60	0.16*	0.23*	0.32	0.10	0.39	0.51	0.72	75	150	
	646. 361	○	1.00	0.80	0.31*	0.44*	0.63	0.20	0.77	1.00	1.40	80	150	
	646. 441	○	1.35	1.10	0.62*	0.88	1.25	0.39	1.53	1.98	2.80	80	155	
	646. 481	○	1.50	1.20	0.80*	1.13	1.60	0.50	1.96	2.53	3.58	80	155	
30°	646. 302	○	0.70	0.50	0.16*	0.23*	0.32	0.10	0.39	0.51	0.72	85	140	
	646. 362	○	1.00	0.70	0.31*	0.44*	0.63	0.20	0.77	1.00	1.40	95	160	
	646. 402	○	1.20	0.90	0.50*	0.71	1.00	0.39	1.23	1.58	2.24	105	190	
	646. 482	○	1.50	1.10	0.80*	1.13	1.60	0.50	1.96	2.53	3.58	120	225	
	646. 562	○	2.00	1.50	1.25	1.77	2.50	0.78	3.06	3.95	5.59	135	240	
45°	646. 363	○	1.00	0.60	0.31*	0.44*	0.63	0.20	0.77	1.00	1.40	185	340	
	646. 403	○	1.20	0.90	0.50*	0.71	1.00	0.31	1.23	1.58	2.24	185	340	
	646. 483	○	1.50	1.10	0.80*	1.13	1.60	0.50	1.96	2.53	3.58	185	340	
	464. 563	○	2.00	1.40	1.20	1.77	2.50	0.78	3.06	3.95	5.59	185	340	
	464. 643	○	2.50	1.80	2.00	2.83	4.00	1.24	4.90	6.33	8.94	185	345	
60°	646. 304	○	0.70	0.40	0.16*	0.23*	0.32	0.10	0.39	0.51	0.72	245	490	
	646. 334	○	0.90	0.50	0.22*	0.32*	0.45	0.14	0.55	0.71	1.01	250	495	
	646. 364	○	1.00	0.60	0.31*	0.44*	0.63	0.20	0.77	1.00	1.40	255	500	
	646. 404	○	1.20	0.80	0.50*	0.71	1.00	0.31	1.23	1.58	2.24	260	510	
	646. 444	○	1.35	0.90	0.62	0.88	1.25	0.39	1.53	1.98	2.80	260	510	
	646. 484	○	1.50	1.00	0.80	1.13	1.60	0.50	1.96	2.53	3.58	270	525	
	646. 514	○	1.65	1.10	0.95	1.34	1.90	0.59	2.33	3.00	4.25	260	510	
	646. 564	○	2.00	1.30	1.25	1.77	2.50	0.78	3.06	3.95	5.59	260	505	
646. 604	○	2.20	1.50	1.58	2.23	3.15	0.98	3.86	4.98	7.04	265	505		
90°	646. 306	○	0.70	0.40	0.16*	0.23*	0.32	0.10	0.39	0.51	0.72	425	840	
	646. 336	○	0.90	0.50	0.22*	0.32*	0.45	0.14	0.55	0.71	1.01	425	840	
	646. 366	○	1.00	0.50	0.31*	0.44*	0.63	0.20	0.77	1.00	1.41	425	840	
	646. 406	○	1.20	0.70	0.50*	0.71	1.00	0.31	1.23	1.58	2.24	425	835	
	646. 446	○	1.35	0.80	0.62*	0.88	1.25	0.39	1.53	1.98	2.80	425	835	
	646. 486	○	1.50	0.80	0.80*	1.13	1.60	0.50	1.96	2.53	3.58	425	830	
	646. 516	○	1.65	0.90	0.95*	1.34	1.90	0.59	2.33	3.00	4.25	425	830	
	646. 566	○	2.00	1.10	1.25	1.77	2.50	0.78	3.06	3.95	5.59	425	825	
	646. 606	○	2.20	1.20	1.58	2.23	3.15	0.98	3.86	4.98	7.04	425	820	

A = ekvivalent otvoru Ø · E = nejužší průřez

\* Odlišný obrazec rozstříku

Technické změny vyhrazeny.

Pokračování tabulky na další straně.

Vazbová stránka na konci katalogu Vám nabízí přehled různých montážních možností. Rozsáhlé příslušenství k montáži naleznete v kapitole "příslušenství".

Příklad	Typ	+	číslo materiálu	=	objednací číslo
objednání:	646. 301	+	5E	=	646. 301. 5E



# Trysky s plochým paprskem s bajonetovým rychlouzávěrem Série 646

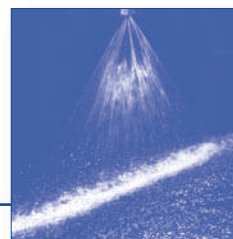

Úhel rozstříku A	objednací číslo		A Ø [mm]	E Ø [mm]	V̇ [l/min]							Šířka paprsku B při p = 2 bar	
	Typ	Č. mat. 5E			p [bar]							 H = 250 mm    H = 500 mm	
					[US gal./min] při 40 psi								
		PVDF			0.5	1.0	2.0		3.0	5.0	10.0		
120°	646. 307	○	0.70	0.30	0.16*	0.23*	0.32	0.10	0.39	0.51	0.72	625	1175
	646. 337	○	0.90	0.40	0.22*	0.32*	0.45	0.14	0.55	0.71	1.01	630	1180
	646. 367	○	1.00	0.50	0.31*	0.44*	0.63	0.20	0.77	1.00	1.41	635	1190
	646. 407	○	1.20	0.60	0.50*	0.71	1.00	0.31	1.23	1.58	2.24	640	1195
	646. 447	○	1.35	0.60	0.62*	0.88	1.25	0.39	1.53	1.98	2.80	645	1200
	646. 487	○	1.50	0.60	0.80*	1.13	1.60	0.50	1.96	2.53	3.58	650	1200
	646. 517	○	1.65	0.90	0.95*	1.34	1.90	0.59	2.33	3.00	4.25	650	1205
	646. 567	○	2.00	0.90	1.25	1.77	2.50	0.78	3.06	3.95	5.59	655	1210
	646. 607	○	2.20	1.10	1.58	2.23	3.15	0.98	3.86	4.98	7.04	660	1215

A = ekvivalent otvoru · E = nejužší průřez

\* Odlišný obrazec rozstříku

Technické změny vyhrazeny.

Vazbová stránka na konci katalogu Vám nabízí přehled různých montážních možností. Rozsáhlé příslušenství k montáži naleznete v kapitole "příslušenství".

Příklad	Typ	+	číslo materiálu	=	objednací číslo
objednání:	646. 307	+	5E	=	646. 307. 5E



Montáž příslušenství viz strana 9.3

Přepočítávací vzorec pro tuto sérii:  $\dot{V}_2 = \dot{V}_1 \cdot \sqrt{\frac{p_2}{p_1}}$