

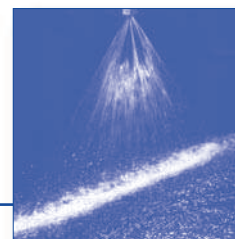

Trysky s plochým rozstříkem

Série 610



Kompaktní konstrukce je vhodná pro stísněné montážní podmínky. Stabilní úhel rozstříku. Rovnoměrné rozložení kapaliny ve tvaru paraboly.
Použití:
čisticí zařízení, chlazení a ostřík trubek.

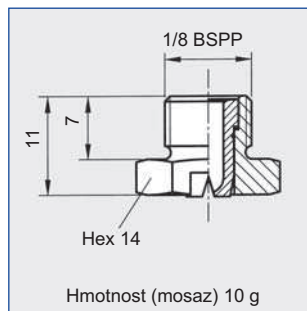

Úhel rozstříku	objednací číslo		A Ø [mm]	E Ø [mm]	V̇ [l/min]							Šířka paprsku B při p = 2 bar		
	Typ	Č. mat.			p [bar]							 H = 250 mm H = 500 mm		
		303 SS			Mosaz	0.5	1.0	2.0	[US gal./min] při 40 psi	3.0	5.0			10.0
20°	610. 301	○	○	0.70	0.60	0.16*	0.23*	0.32	0.10	0.39	0.51	0.72	65	125
	610. 361	○	○	1.00	0.80	0.31*	0.44*	0.63	0.20	0.77	1.00	1.40	65	125
	610. 441	○	○	1.35	1.10	0.62*	0.88	1.25	0.39	1.53	1.98	2.80	65	125
	610. 481	○	○	1.50	1.20	0.80*	1.13	1.60	0.50	1.96	2.53	3.58	65	125
30°	610. 302	○	○	0.70	0.50	0.16*	0.23*	0.32	0.10	0.39	0.51	0.72	115	230
	610. 362	○	○	1.00	0.70	0.31*	0.44*	0.63	0.20	0.77	1.00	1.40	115	230
	610. 402	○	○	1.20	0.90	0.50*	0.71	1.00	0.31	1.23	1.58	2.24	115	230
	610. 482	○	○	1.50	1.10	0.80*	1.13	1.60	0.50	1.96	2.53	3.58	115	230
	610. 562	○	○	2.00	1.50	1.25	1.77	2.50	0.78	3.06	3.95	5.59	115	230
45°	610. 303	○	○	0.70	0.50	0.16*	0.23*	0.32	0.10	0.39	0.51	0.72	185	340
	610. 363	○	○	1.00	0.60	0.31*	0.44*	0.63	0.20	0.77	1.00	1.40	185	340
	610. 403	○	○	1.20	0.90	0.50*	0.71	1.00	0.31	1.23	1.58	2.24	185	340
	610. 483	○	○	1.50	1.10	0.80*	1.13	1.60	0.50	1.96	2.53	3.58	185	340
	610. 563	○	○	2.00	1.40	1.25	1.77	2.50	0.78	3.06	3.95	5.59	185	340
	610. 643	○	○	2.50	1.80	2.00	2.83	4.00	1.24	4.90	6.33	8.94	185	340
60°	610. 304	○	○	0.70	0.40	0.16*	0.23*	0.32	0.10	0.39	0.51	0.72	275	525
	610. 334	○	○	0.90	0.50	0.22*	0.32*	0.45	0.14	0.55	0.71	1.01	275	525
	610. 364	○	○	1.00	0.60	0.31*	0.44*	0.63	0.20	0.77	1.00	1.40	275	525
	610. 404	○	○	1.20	0.80	0.50*	0.71	1.00	0.31	1.23	1.58	2.24	275	525
	610. 444	○	○	1.35	0.90	0.62*	0.88	1.25	0.39	1.53	1.98	2.80	280	530
	610. 484	○	○	1.50	1.00	0.80*	1.13	1.60	0.50	1.96	2.53	3.58	280	530
	610. 514	○	○	1.65	1.10	0.95*	1.34	1.90	0.59	2.33	3.00	4.25	280	530
	610. 564	○	○	2.00	1.30	1.25	1.77	2.50	0.78	3.06	3.95	5.59	280	530
	610. 604	○	○	2.20	1.50	1.58	2.23	3.15	0.98	3.86	4.98	7.04	280	530
75°	610. 145	○	○	0.20	0.12	-	0.04*	0.05	0.02	0.06	0.08	0.11	285	550
	610. 165	○	○	0.20	0.08	-	0.05*	0.07	0.02	0.08	0.10	0.15	285	555
	610. 185	○	○	0.20	0.15	-	0.06*	0.08	0.11	0.10	0.13	0.18	290	560
	610. 215	○	○	0.40	0.20	-	0.08*	0.11	0.03	0.14	0.18	0.25	290	560
	610. 245	○	○	0.50	0.30	-	0.12*	0.16	0.05	0.20	0.26	0.36	290	560
	610. 275	○	○	0.60	0.30	0.11*	0.16*	0.22	0.07	0.27	0.35	0.49	290	560

A = ekvivalent otvoru Ø · E = nejužší průřez

* Odlišný obrazec rozstříku

Technické změny vyhrazeny.

Pokračování tabulky na další straně.

Vazbová stránka na konci katalogu Vám nabízí přehled různých montážních možností. Rozsáhlé příslušenství k montáži naleznete v kapitole "příslušenství".

Příklad	Typ	+	číslo mater.	=	objednací číslo
objednání:	610. 301	+	16	=	610. 301. 16

Přepočítávací vzorec pro tuto sérii: $\dot{V}_2 = \dot{V}_1 \cdot \sqrt{\frac{p_2}{p_1}}$





Trysky s plochým rozstříkem

Série 610



Úhel rozstříku	objednáací číslo		A Ø [mm]	E Ø [mm]	V̇ [l/min]							Šířka paprsku B při p = 2 bar		
	Typ	Č. mat.			p [bar]							H =		
		16	30								250 mm	500 mm		
	303 SS	Mosaz	0.5	1.0	2.0	[US gal./ min] při 40 psi	3.0	5.0	10.0					
90°	610. 216	○	○	0.40	0.20	-	0.08*	0.11	0.03	0.14	0.18	0.25	380	670
	610. 276	○	○	0.60	0.30	0.11*	0.16*	0.22	0.07	0.27	0.35	0.49	450	795
	610. 306	○	○	0.70	0.40	0.16*	0.23*	0.32	0.10	0.39	0.51	0.72	450	795
	610. 336	○	○	0.90	0.50	0.22*	0.32*	0.45	0.14	0.55	0.71	1.01	450	795
	610. 366	○	○	1.00	0.50	0.31*	0.44*	0.63	0.20	0.77	1.00	1.41	450	795
	610. 406	○	○	1.20	0.70	0.50*	0.71	1.00	0.31	1.23	1.58	2.24	450	800
	610. 446	○	○	1.35	0.80	0.62*	0.88	1.25	0.39	1.53	1.98	2.80	450	800
	610. 486	○	○	1.50	0.80	0.80*	1.13	1.60	0.50	1.96	2.53	3.58	450	800
	610. 516	○	○	1.65	0.90	0.95*	1.34	1.90	0.59	2.33	3.00	4.25	450	800
	610. 566	○	○	2.00	1.10	1.25	1.77	2.50	0.78	3.06	3.95	5.59	450	805
610. 606	○	○	2.20	1.20	1.58	2.23	3.15	0.98	3.86	4.98	7.04	450	805	
120°	610. 187	○	○	0.35	0.20	-	0.06*	0.08	0.02	0.10	0.13	0.18	640	1220
	610. 217	○	○	0.40	0.20	-	0.08*	0.11	0.03	0.14	0.18	0.25	650	1230
	610. 247	○	○	0.50	0.20	-	0.12*	0.16	0.05	0.20	0.26	0.36	655	1245
	610. 277	○	○	0.60	0.30	-	0.16*	0.22	0.07	0.27	0.35	0.49	655	1250
	610. 307	○	○	0.70	0.30	0.16*	0.23*	0.32	0.10	0.39	0.51	0.72	660	1260
	610. 337	○	○	0.90	0.40	0.22*	0.32*	0.45	0.14	0.55	0.71	1.01	660	1260
	610. 367	○	○	1.00	0.50	0.31*	0.44*	0.63	0.20	0.77	1.00	1.41	660	1265
	610. 407	○	○	1.20	0.60	0.50*	0.71	1.00	0.31	1.23	1.58	2.24	660	1270
	610. 447	○	○	1.35	0.60	0.62*	0.88	1.25	0.39	1.53	1.98	2.80	665	1270
	610. 487	○	○	1.50	0.60	0.80*	1.13	1.60	0.50	1.96	2.53	3.58	665	1270
	610. 517	○	○	1.65	0.90	0.95*	1.34	1.90	0.59	2.33	3.00	4.25	670	1275
	610. 567	○	○	2.00	0.90	1.25	1.77	2.50	0.78	3.06	3.95	5.59	670	1280
	610. 607	○	○	2.20	1.10	1.58	2.23	3.15	0.98	3.86	4.98	7.04	675	1285

A = ekvivalent otvoru · E = nejužší průřez

* Odlišný obrazec rozstříku

Technické změny vyhrazeny.

Vazbová stránka na konci katalogu Vám nabízí přehled různých montážních možností. Rozsáhlé příslušenství k montáži naleznete v kapitole "příslušenství".

Příklad	Typ	+	číslo materiálu	=	objednáací číslo
objednání:	610. 216	+	16	=	610. 216. 16