



Vícenásobná tryska s tenkými ostrými paprsky

Série 540 / 541

Silný rozptyl vzduchu nebo plynu do všech stran přes 40 jednotlivých otvorů.

Použití:

vstříkování páry do kapaliny, vhánění stlačeného vzduchu do sypkých hmot, vhánění plynů (kyselé a neutralizační lázně).

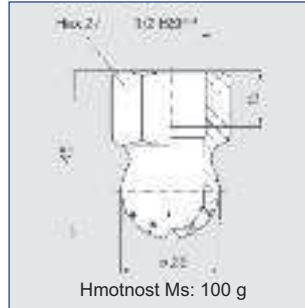

Úhel rozstříkání	Objednací číslo		B Ø [mm]	V _n Vzduch [m ³ /h]				M Sytá pára [kg/h]			
	Typ	Č. mat.		p [bar]				p [bar]			
				1.0	2.0	3.0	5.0	1.0	2.0	3.0	5.0
	16	303 SS									
cca. 240°	540. 909	○	0.8	22.80	34.20	45.50	68.30	18.10	26.90	35.50	52.70
	540. 989	○	1.0	35.50	53.30	71.00	106.50	28.20	41.70	55.10	81.70
	541. 109	○	1.5	83.30	124.90	166.50	249.80	66.00	97.70	129.20	191.60
	541. 189	○	2.0	129.70	194.50	259.30	389.00	103.00	152.60	201.70	299.10
	541. 239	○	2.3	167.20	250.80	334.30	501.50	133.20	197.30	260.80	386.60

B = průměr otvoru Ø

Příklad objednání:	Typ 540. 909	+	Č. materiálu 16	=	Objedn. číslo 540. 909. 16
-----------------------	-----------------	---	--------------------	---	-------------------------------