

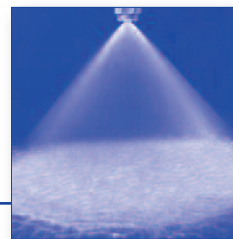

# Axiální trysky s rozstříkem plného kužele uchycení převlečnou maticí Série 468

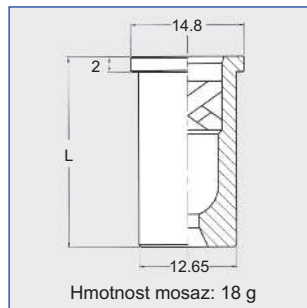

Trysky s rozstříkem plného kužele pro montáž pomocí převlečné matice. Rovnoměrné rozprašování ve formě plného kužele. Použití: ostřík plochy, skrápění výplní, chemické technologie, čisticí a prací procesy, chlazení plyných a pevných látek.



Úhel rozstříku	Objednací číslo			B Ø [mm]	E Ø [mm]	V̇ [l/min]							L [mm]	Průměr paprsku D při p = 2 bar		
	Typ	Č. materiálu				p [bar]										
		17 <sup>1)</sup>	30			5E	0.5	1.0	2.0	při 40 psi	3.0	5.0				10.0
60°	468. 604	○	○	-	2.05	1.40	1.81	2.39	3.15	0.98	3.70	4.54	6.00	18	220	560
	468. 644	-	○	○	2.40	1.90	2.30	3.03	4.00	1.20	4.70	5.77	7.61	24.5	220	560
	468. 684	-	○	-	2.60	2.00	2.87	3.79	5.00	1.55	5.88	7.21	9.52	24.5	220	560
	468. 724	○	○	-	2.90	2.00	3.62	4.77	6.30	1.89	7.41	9.09	11.99	24.5	220	560
90°	468. 526	○	○	○	1.65	1.30	1.15	1.52	2.00	0.60	2.35	2.89	3.81	18	380	860
	468. 846	○	○	-	4.05	3.20	7.18	9.47	12.50	3.75	14.70	18.03	23.80	24.5	380	960
120°	468. 368	-	○	-	0.95	0.70	0.36	0.48	0.63	0.20	0.74	0.91	1.20	18	680	1540
	468. 408	○	○	-	1.20	0.85	0.57	0.76	1.00	0.30	1.18	1.44	1.90	18	680	1540
	468. 488	○	○	-	1.50	1.00	0.92	1.21	1.60	0.48	1.88	2.31	3.05	18	680	1540
	468. 528	○	○	-	1.65	1.20	1.15	1.52	2.00	0.60	2.35	2.89	3.81	18	680	1540

<sup>1)</sup> Vyhrazueme si právo dodat 316 SS nebo 316 L pod číslem materiálu 17.  
B = průměr otvoru · E = nejúžší průřez

Vazbová stránka na konci katalogu Vám nabízí přehled různých montážních možností. Rozsáhlé příslušenství k montáži naleznete v kapitole "příslušenství".

Příklad objednání	Typ 468. 604	+	Č. materiálu 17	=	Objednací číslo 468. 604. 17
----------------------	-----------------	---	--------------------	---	---------------------------------

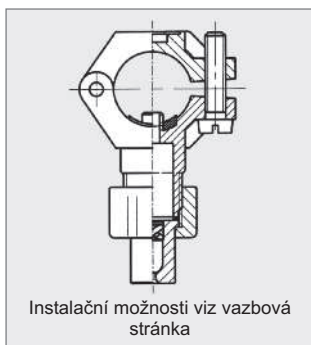

Prepočítavací vzorec pro tuto sérii:  $\dot{V}_2 = \dot{V}_1 \cdot \left(\frac{p_2}{p_1}\right)^{0,4}$   
(≤ 10 bar)